

M6 Comfort AFib (HEM-7380-E)

Automatic Upper Arm Blood Pressure Monitor

Automaatne õlavarre vererõhuaparaat

Automātisks asinsspiediena mēraparāts uz augšdelma

Automātinis žasto tipa kraujospūdzio matuoklis

Автоматичен апарат за измерване на кръвно налягане от ръка над лакътя

Automatski aparat za merenje krvnog pritiska na nadlaktici

Tensiometru automat pentru braț

Instruction Manual 1: Safety and Other Information

Kasutusjuhend 1: ohutusjuhised ja muu teave

Lietošanas instrukcijas 1: drošība un cita informācija

Instrukcijos vadovas 1: sauga ir kita informacija

Ръководство за употреба 1: Информация за безопасност и друга информация

Uputstvo za upotrebu 1: Bezbednosne i druge informacije

Manual de instruciuni 1: Informații privind siguranța și alte informații

All for Healthcare



CE0197

EN

ET

LV

LT

BG

SR

RO

Symbols

Sümbolid / Simboli / Simboliai /
Символи / Simboli / Simboluri

Overview

ET Ülevaade
LV Pārskats
LT Apžvalga

BG Описаниe на апарата
SR Opšti pregled
RO Prezentare generală

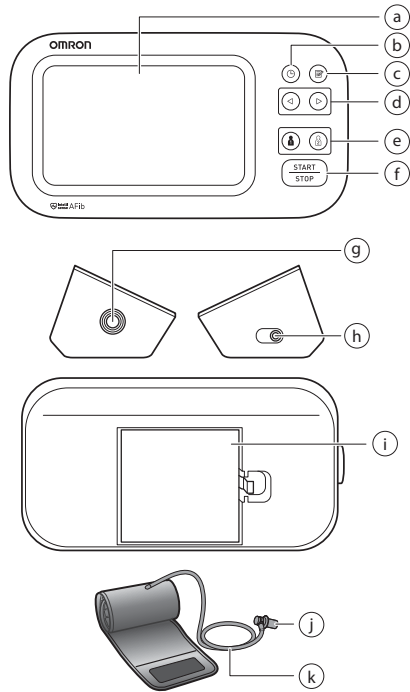

a	Display Kuvaekraan Ekrāns Ekranas	Дисплей Ekran Afişaj Ekranas
b	[Date/Time setting] button Kuupäeva ja kellaaaja seadistamise nupp [Datuma/laika iestatīšanas] poga [Datos / laiko nustatymo] mygtukas Бутон [Настройка на дата/час] Taster [Date/Time setting] (Podešavanje datuma/vremena) Buton [Setare dată/oră]	
c	[Memory] button Mälunupp [Atmiņas] poga [Atminties] mygtukas	Бутон [Память] Taster za [memoriju] Butonul [Memorie]
d	[Forward]/[Backward] buttons Edasi/tagasi liikumise nupud Pogas [Uz priekšu]/[Atpakaļ] Mygtukai [Pirmyn] / [Atgal] Бутони [Наперед]/[Назад] Tasteri za kretanje [napred]/[nazad] Butoane [Înainte]/[Înapoi]	
e	[User ID 1]/[User ID 2] buttons Kasutajate 1 ja 2 nupud Pogas [1. lietotāja ID]/[2. lietotāja ID] Mygtukai [Naudotojo ID 1] / [Naudotojo ID 2] Бутони [Идентификатор на потребител 1]/[Идентификатор на потребител 2] Taster [ID korisnika 1]/[ID korisnika 2] Butoane [ID utilizator 1]/[ID utilizator 2]	
f	[START/STOP] button Nupp [START/STOP] (ALUSTA/PEATA) Poga [START/STOP] (Sākt/pārtraukt) Mygtukas [START/STOP] (pradėti / stabdyti) Бутон [START/STOP] Taster [START/STOP] (Uključivanje/isključivanje) Butonul [START/STOP]	

g	Air jack Ōhuvooliku ūhenduskoht Piepūšamās aproces kontaktligzda Oro tiekimo vamzdelio lizdas Слот за въздухопровода Utičnica za crevo za vazduh Orificiu pentru aer	
h	AC adapter jack (for optional AC adapter) Vahelduvvooluadapteri pesa (valikulise vahelduvvooluadapteri jaoks) Maiņstrāvas adaptera kontaktligzda (lietojot adapteri) Kintamosios srovės maitinimo bloko lizdas (papildomam kintamosios srovės maitinimo blokui prijungti) Слот на AC адаптора (за допълнителен AC адаптор) Konektor za adapter naizmenične struje (za opcionalni adapter naizmenične struje) Mufă pentru adaptorul de c.a. (pentru adaptorul opțional de c.a.)	
i	Battery compartment Patareikamber Bateriju nodalījums Bateriju skyrius	Отделение за батериите Odeljak za baterije Compartimentul bateriilor
j	Air plug Ōhuvooliku pistik Gaisa caurulites uzgalis Oro tiekimo vamzdelio kištukas	Въздушна пробка Prikļučak creva za vazduh Fișă pentru aer
k	Air tube Ōhuvoolik Gaisa caurulite Oro tiekimo vamzdelis	Въздухопровод Crevo za vazduh Tub de aer

1. Introducere

Vă mulțumim că ați cumpărat tensiometrul automat pentru braț OMRON. Acest tensiometru utilizează metoda oscilometrică de măsurare a tensiunii arteriale. Adică, acest monitor detectează circulația sângelui prin artera brahială și convertește mișcările într-o citire digitală.

1.1 Instrucțiuni de siguranță

Acest manual de instrucțiuni vă oferă informații importante despre tensiometrul automat pentru braț OMRON. Pentru a asigura utilizarea sigură și adecvată a acestui tensiometru, CITIȚI și ÎNȚELEGEȚI toate aceste instrucțiuni. **Dacă nu înțelegeți aceste instrucțiuni sau aveți întrebări, contactați punctul de vânzare sau distribuitorul OMRON înainte de a încerca să utilizați acest tensiometru. Pentru informații detaliate privind tensiunea dumneavoastră arterială, consultați medicul.**

1.2 Utilizarea corespunzătoare

Utilizarea prevăzută

Acest aparat este un monitor digital recomandat pentru măsurarea tensiunii arteriale și a pulsului la pacienții adulți. Aparatul poate detecta un puls neregulat care poate indica prezența fibrilației atriale (FibA). Vă rugăm să țineți cont de faptul că aparatul nu este destinat diagnosticării fibrilației atriale. Un diagnostic de fibrilație atrială poate fi confirmat numai de un medic după efectuarea unei electrocardiografe (ECG). Dacă apare simbolul pentru fibrilație atrială, consultați medicul.

Pacienți vizați

Pacienți adulți

Utilizatorii vizați

Persoane adulte care pot înțelege acest manual de instrucțiuni.

Beneficiu clinic

Presiunea arterială a pacientului poate fi măsurată într-un mod neinvaziv, acasă, iar posibilele fibrilații atriale sunt detectate pe baza unei de puls obținute de la măsurarea presiunii arteriale și sunt prezentate utilizatorului.

Tip de utilizare

Acest tensiometru este destinat utilizărilor multiple pe mai mulți pacienți.

Limitare

Circumferința brațului pacientului trebuie să fie de 22 - 42 cm.

Indicații

Acest dispozitiv poate fi utilizat de persoane sănătoase, pacienți cu hipertensiune, persoane care doresc să-și monitorizeze starea de sănătate, în mediul casnic, în următorul scop.

- măsurarea tensiunii arteriale și a pulsului
- evaluarea posibilității de fibrilații atriale

1.3 Primirea și verificarea

Scoateți tensiometrul și celelalte componente din ambalaj și verificați dacă prezintă deteriorări. NU UTILIZAȚI tensiometrul sau celelalte componente dacă sunt deteriorate și contactați punctul de vânzare sau distribuitorul OMRON.

2. Informații importante referitoare la siguranță

Înainte de a utiliza acest tensiometru, citiți informațiile importante privind siguranța din acest manual de instrucțiuni. Din motive de siguranță, respectați cu strictețe specificațiile din acest manual cu instrucțiuni. Păstrați-l pentru consultare ulterioară. **Pentru informații detaliate privind tensiunea dumneavoastră arterială, consultați medicul.**

2.1 Contraindicații

- NU utilizați aparatul pe un braț rănit sau un braț supus unui tratament medical.
- NU înfășurați manșonul pe braț în timpul administrării intravenoase a unor substanțe sau în timpul unei transfuzii sanguine.
- NU UTILIZAȚI aparatul pe bebeluși, nou născuți, copii sau persoane care nu își pot exprima intențiile.

2.2 Efecte secundare

- Efectuarea de măsurători mai des decât este necesar poate produce vânătăi cauzate de interferența cu fluxul sanguin.
- Umflarea la o presiune mai mare decât cea necesară ar putea cauza echimoze la nivelul brațului, în locul aplicării manșonului. NOTĂ: pentru informații suplimentare, consultați paragraful „Dacă tensiunea dumneavoastră sistolică este mai mare de 210 mmHg” din secțiunea 8 a manualului de instrucțiuni 2.
- Încetați utilizarea tensiometrului și contactați medicul dacă prezentați iritații ale pielii sau disconfort.

2.3 Avertisment Indică o situație potențial periculoasă care, dacă nu este evitată, poate avea ca rezultat decesul sau vătămarea corporală gravă.

- NU vă ajustați medicația (și nici nu modificați modul în care luați orice fel de medicament sau tratament) pe baza valorilor afișate de acest tensiometru. Luați medicamentele în modul prescris de medic. NUMAI un medic este calificat să diagnosticheze și să trateze hipertensiunea arterială și afecțiunile cardiace.
- NICIODATĂ nu vă diagnosticați sau tratați pe baza rezultatelor măsurate. Contactați ÎNTOTDEAUNA medicul.
- Funcția de screening al posibilelor fibrilații atriale evaluează NUMAI posibilitatea prezenței de fibrilații atriale. Aceasta NU detectează aritmiile sau afecțiunile care ar putea pune viața în pericol, precum potențialele aritmii cardiace sau infarctul.
- Dacă prezentați simptome în acest sens sau dacă aveți dubii, consultați medicul.
- NU amânați/întrerupeți controalele regulate sau vizitele la medic bazându-vă pe rezultatele obținute de la acest tensiometru.
- Funcția de screening al posibilelor fibrilații atriale nu este destinată utilizării de către utilizatorii care au fost deja diagnosticați cu fibrilații atriale.

- Este posibil ca acest tensiometru să nu detecteze posibilele fibrilații atriale la persoanele care au stimulatoare cardiace sau defibrilatoare. De aceea, persoanele care au stimulatoare cardiace sau defibrilatoare nu trebuie să utilizeze acest tensiometru în vederea detectării eventualelor fibrilații atriale.
- NU utilizați acest tensiometru în zone care conțin echipament chirurgical de înaltă frecvență (HF), echipament de imagistică prin rezonanță magnetică (RMN), computer tomograf (CT). Acest lucru poate determina funcționarea incorectă a tensiometrului și/sau prezentarea de date eronate.
- NU utilizați acest tensiometru în medii bogate în oxigen sau în apropierea gazului inflamabil.
- Consultați medicul dumneavoastră înainte de a utiliza acest tensiometru dacă aveți aritmii comune, de exemplu extrasistole atriale sau ventriculare sau fibrilații atriale, scleroză arterială, insuficiență circulatorie, diabet, sarcină, pre-eclampsie, boală renală. **TINEȚI CONT** de faptul că oricare dintre aceste afecțiuni pe lângă faptul că PACIENTUL se mișcă, tremură, are frisoane, poate afecta valorile măsurate.
- Pentru a evita strangularea, nu țineți tubul de aer și cablul adaptorului de c.a. la îndemână bebelușilor, nou-născuților și copiilor.
- Acest produs conține piese de mici dimensiuni care, dacă sunt înghițite de bebeluși, nou-născuți sau copii, pot cauza sufocarea.

Manipularea și utilizarea adaptorului de c.a. (accesoriu opțional)

- NU folosiți adaptorul de c.a. dacă tensiometrul sau cablul adaptorului de c. a. este deteriorat. Dacă tensiometrul sau cablul este deteriorat, întrerupeți alimentarea cu energie și deconectați imediat adaptorul de c.a.
- Conectați adaptorul de c.a. la o priză de alimentare cu tensiune corespunzătoare. A NU se utiliza într-o priză multiplă.
- La conectarea și deconectarea la/de la priză, nu atingeți NICIODATĂ cu mâinile ude adaptorul de c.a.
- NU demontați și NU încercați să reparați adaptorul de c.a.

Manipularea și utilizarea bateriilor

- Nu lăsați bateriile la îndemâna bebelușilor, nou-născuților și copiilor.

2.4 ⚠️ Precauție

Indică o situație potențial periculoasă care, dacă nu este evitată, poate avea ca urmare rănirea ușoară sau moderată a utilizatorului sau pacientului, sau deteriorarea echipamentului sau a altor bunuri materiale.

- Consultați medicul înainte de a utiliza acest tensiometru pe un braț unde este prezent un dispozitiv de acces sau terapie intravasculară(ă) sau un șunt arterio-venos (A-V), din cauza interferenței temporare cu fluxul sanguin, care ar putea duce la răniri.
- Dacă ați suferit o operație de mastectomie sau de înlăturare a unui ganglion limfatic, consultați medicul înainte de a utiliza tensiometrul.
- Consultați medicul înainte de a utiliza acest tensiometru dacă aveți probleme grave de circulație sanguină sau boli de sânge deoarece umflarea manșonului poate provoca vânătăi.
- Umflați manșonul DOAR când acesta este aplicat pe braț.
- Scoateți manșonul de pe braț dacă acesta nu începe să se dezumfle în timpul măsurării.
- NU folosiți acest tensiometru în alt scop decât pentru măsurarea tensiunii arteriale și/sau detectarea prezenței unor posibile fibrilații atriale.

- În timpul efectuării măsurătorilor, asigurați-vă că nu se află niciun dispozitiv mobil sau orice alt dispozitiv electric care emite câmpuri electromagnetice pe o rază de 30 cm în jurul acestui tensiometru. Acest lucru poate determina funcționarea incorectă a tensiometrului și/sau prezentarea de date eronate.
- NU DEMONTAȚI și nu încercați să reparați acest tensiometru sau alte componente. În caz contrar, rezultatele pot fi eronate.
- NU UTILIZAȚI tensiometrul într-o locație unde există umiditate sau risc de stropire cu apă. Acest lucru poate deteriora acest tensiometru.
- NU utilizați aceste tensiometru într-un vehicul în mișcare, de exemplu în mașină sau avion.
- Nu scăpați pe jos și nu supuneți tensiometrul la șocuri sau la vibrații puternice.
- NU utilizați acest tensiometru în locuri cu umiditate ridicată sau scăzută sau cu temperaturi ridicate sau scăzute. Consultați secțiunea 6.
- În timpul măsurării, observați brațul pentru a vă asigura că tensiometrul nu afectează un timp îndelungat circulația sângelui.
- NU UTILIZAȚI acest tensiometru în medii cu utilizare frecventă, cum ar fi clinicile medicale sau cabinetele medicale.
- NU UTILIZAȚI acest tensiometru în același timp cu un alt echipament medical electric (ME). Acest lucru poate determina funcționarea incorectă a dispozitivelor și/sau prezentarea de date eronate.
- Cu cel puțin 30 de minute înainte de măsurarea tensiunii arteriale, nu faceți baie, nu consumați alcool sau cafeină, nu fumați, nu faceți efort fizic și nu mâncați.
- Odihniți-vă cel puțin 5 minute, înainte de a face o măsurare.
- Îndepărtați îmbrăcămintea strânsă sau groasă de pe braț în timp ce efectuați măsurarea.
- Stați liniștit și NU vorbiți în timp ce se efectuează o măsurare.
- Utilizați tensiometrul NUMAI pe persoane ale căror circumferințe ale brațului sunt în limitele specificate ale manșonului.
- Asigurați-vă că acest tensiometru a fost aclimatizat la temperatura camerei înainte de a efectua o măsurare. Efectuarea unei măsurări după o modificare extremă a temperaturii ar putea duce la o valoare inexactă. Este recomandat să așteptați timp de aproximativ 2 ore pentru ca tensiometrul să se încălzească sau să se răcească atunci când tensiometrul este utilizat într-un mediu cu o temperatură care respectă condițiile de funcționare după ce este depozitat fie la temperatura maximă, fie la temperatura minimă de depozitare. Pentru informații suplimentare privind temperatura de funcționare și de depozitare/transport, consultați secțiunea 6.
- NU UTILIZAȚI acest tensiometru după expirarea perioadei de valabilitate. Consultați secțiunea 6.
- NU îndoiți excesiv manșonul pentru braț și tubul de aer.
- NU îndoiți și nu răsușiți tubul de aer în timp ce efectuați o măsurare. Acest lucru poate provoca leziuni prin întreruperea fluxului sanguin.
- Pentru a deconecta conectorul de aer, trageți de conectorul de aer din plastic de la baza tubului, nu de tub.
- Utilizați NUMAI adaptorul de c.a., manșonul pentru braț, bateriile și accesoriile specificate pentru acest tensiometru. Utilizarea unui adaptor de c.a., a unui manșon pentru braț și a unor baterii nerecomandate poate determina deteriorarea tensiometrului și/sau poate fi periculoasă pentru acesta.
- La acest tensiometru, folosiți DOAR manșonul pentru braț aprobat. Folosirea altor manșoane pentru braț ar putea avea drept efect obținerea de valori incorecte.
- Citiți și respectați specificațiile de la paragraful „Eliminarea corectă a acestui produs” din secțiunea 7 atunci când eliminați aparatul și orice accesorii sau componente opționale uzate.

Manipularea și utilizarea adaptorului de c.a. (accesoriu opțional)

- Introduceți adaptorul de c.a. în priză până la capăt.
- Când deconectați adaptorul de c.a. de la priză, trageți cu grijă de adaptorul de c.a. NU trageți de cablul adaptorului de c.a.
- Când manipulați cablul adaptorului de c.a.:
NU îl deteriorați. / NU îl distrugeți. / NU îl modificați. / NU îl tăiați. / NU îl îndoiiți și NU îl trageți excesiv. / NU îl răsuciți. / NU îl utilizați dacă este adunat într-un mănunchi. / NU îl așezați sub obiecte grele.
- Ștergeți praful de pe adaptorul de c.a.
- Deconectați adaptorul de c.a. dacă nu îl utilizați.
- Deconectați adaptorul de c.a. înainte de a șterge tensiometrul.

Manipularea și utilizarea bateriilor

- NU INTRODUCEȚI bateriile cu polaritățile inversate.
- Cu acest tensiometru, folosiți NUMAI 4 baterii alcaline sau cu mangan „AA”. NU FOLOSIȚI alte tipuri de baterii. NU FOLOSIȚI concomitent baterii noi și vechi. NU FOLOSIȚI concomitent diferite mărci de baterii.
- Scoateți bateriile dacă nu veți utiliza tensiometrul pentru o perioadă lungă de timp.
- Dacă electrolitul bateriilor intră în contact cu ochii, clătiți imediat cu multă apă curată. Consultați medicul imediat.
- Dacă electrolitul bateriilor intră în contact cu pielea, clătiți imediat cu multă apă curată, caldă. Dacă iritația, leziunea sau durerea persistă, consultați medicul.
- NU UTILIZAȚI bateriile după data de expirare.
- Verificați periodic bateriile pentru a vă asigura că acestea sunt într-o stare bună de funcționare.

2.5 Observații generale

- Pentru a opri o măsurătoare, apăsați butonul [START/STOP] în timpul efectuării unei măsurători.
- Când efectuați o măsurătoare pe brațul drept, tubul de aer ar trebui să fie la nivelul cotului. Fiți atenți să nu vă odihniți mâna pe tubul de aer.



- Tensiunea arterială a brațului drept poate fi diferită de cea a brațului stâng, lucru care poate determina înregistrarea unei valori de măsurare diferite. Efectuați întotdeauna măsurătorile pe același braț. Dacă valorile dintre cele două brațe diferă foarte mult, întrebați medicul ce braț să folosiți pentru măsurare.
- Atunci când folosiți un adaptor de c.a. opțional, aveți grijă să nu așezați tensiometrul într-un loc în care conectarea și deconectarea adaptorului de c.a. este dificil de realizat.

Manipularea și utilizarea bateriilor

- Eliminarea bateriilor uzate trebuie efectuată în conformitate cu reglementările locale.
- Este posibil ca bateriile furnizate să aibă o durată de viață mai scurtă decât bateriile noi.
- Înlocuirea bateriilor nu va șterge valorile măsurate anterior.

RO









RO3

3. Mesaje de eroare și depanarea

Dacă apare oricare dintre problemele indicate mai jos în timpul efectuării măsurătorii, asigurați-vă că nu există dispozitive electrice pe o rază de 30 cm.

Dacă problema persistă, vă rugăm să consultați tabelul de mai jos.

Afișaj/Problemă	Cauză posibilă	Soluție
E1 apare sau manșonul nu se umflă.	Butonul [START/STOP] a fost apăsat în timp ce manșonul pentru braț nu este amplasat pe braț.	Apăsați butonul [START/STOP] din nou pentru a dezactiva tensiometrul.
	Conectorul de aer nu este introdus complet în tensiometrul.	Introduceți ferm conectorul de aer.
	Manșonul pentru braț nu este amplasat corect.	Amplasați corect manșonul pentru braț, apoi efectuați o altă măsurare. Consultați secțiunea 6 din manualul de instrucțiuni 2.
	Aerul iese din manșonul pentru braț.	Înlocuiți manșonul pentru braț cu una nouă. Consultați secțiunea 12 din manualul de instrucțiuni 2.
E2 apare sau măsurătoarea nu poate fi finalizată după ce se umflă manșonul.	Dacă vă mișcați sau vorbiți în timpul efectuării unei măsurători, manșonul pentru braț nu se va umfla suficient.	Rămâneți nemișcat și nu vorbiți în timpul măsurătorii. Dacă „E2” apare în mod repetat, umflați manual manșonul până când tensiunea sistolică ajunge la 30 până la 40 mmHg peste rezultatul ultimelor dumneavoastră măsurători. Consultați secțiunea 8 din manualul de instrucțiuni 2.
	Tensiunea sistolică este de peste 210 mmHg și nu poate fi efectuată o măsurătoare.	
E3 apare	Manșonul pentru braț este umflat excesiv, depășind presiunea maximă permisă.	Nu atingeți manșonul și/sau nu îndoiți tubul de aer în timp ce efectuați o măsurare. Dacă umflați manual manșonul, consultați secțiunea 8 din manualul de instrucțiuni 2.
E4 apare	Dacă vă mișcați sau vorbiți în timpul măsurătorii, se produc vibrații care perturbă măsurătoarea.	Rămâneți nemișcat și nu vorbiți în timpul măsurătorii.
E5 apare	Frecvența pulsului nu este detectată corect.	Amplasați corect manșonul pentru braț, apoi efectuați o altă măsurare. Consultați secțiunea 6 din manualul de instrucțiuni 2. Rămâneți nemișcat și stați așezat corect în timpul măsurătorii.
Er apare	Tensiometrul s-a defectat.	Apăsați butonul [START/STOP] din nou. Dacă „Er” apare în continuare, contactați punctul de vânzare sau distribuitorul OMRON.

Afișaj/Problemă	Cauză posibilă	Soluție
 /  apare	Frecvența pulsului nu este detectată corect.	Amplasați corect manșonul pentru braț, apoi efectuați o altă măsurare. Consultați secțiunea 6 din manualul de instrucțiuni 2. Rămâneți nemișcat și stați așezat corect în timpul măsurătorii. Dacă simbolul de bătăi neregulate ale inimii „  /  ” apare în continuare, este recomandat să consultați medicul.
 /  apare		
 nu clipește în timpul măsurării		
 se aprinde intermitent	Bateriile au un nivel scăzut.	Se recomandă să înlocuiți toate cele 4 baterii cu unele noi. Consultați secțiunea 3 din manualul de instrucțiuni 2.
 apare sau tensiometrul este oprit în mod neașteptat în timpul unei măsurări.	Bateriile sunt descărcate.	Înlocuiți imediat toate cele 4 baterii cu unele noi. Consultați secțiunea 3 din manualul de instrucțiuni 2.
Nu apare nimic pe afișajul tensiometrului.	Polaritățile bateriei nu sunt aliniate corespunzător.	Verificați instalarea bateriei pentru o amplasare corespunzătoare. Consultați secțiunea 3 din manualul de instrucțiuni 2.
Valorile măsurate apar prea sus sau prea jos.	Tensiunea arterială variază în mod constant. Mulți factori, inclusiv stresul, ora și/sau modul în care aplicați manșonul pentru braț pot afecta tensiunea dumneavoastră arterială. Consultați secțiunile 2, 6 și 7 din manualul de instrucțiuni 2.	
Apare o altă problemă.	Apăsați butonul [START/STOP] pentru a opri tensiometrul, apoi apăsați din nou pentru a efectua o măsurătoare. Dacă problema persistă, scoateți toate bateriile și așteptați 30 de secunde. Apoi reinstalați bateriile. Dacă problema persistă, contactați punctul de vânzare sau distribuitorul OMRON.	

RO

RO5

4. Garanție limitată

Vă mulțumim că ați cumpărat un produs OMRON. Acest produs este confecționat din materiale de foarte bună calitate și s-a acordat multă atenție la fabricarea sa. Este proiectat pentru a vă oferi un nivel ridicat de confort, cu condiția să fie operat și întreținut corect, respectând instrucțiunile din manual. Acest produs este garantat de OMRON pentru o perioadă de 5 ani de la data cumpărării. Fabricarea corectă, manopera și materialele folosite la acest produs sunt garantate de OMRON. În timpul acestei perioade de garanție OMRON va repara sau înlocui produsul defect sau orice componente defecte, fără a fi nevoie să achitați ceva pentru manoperă sau piese.

Garanția nu acoperă următoarele:

- A. Costurile transport și riscurile de transport.
- B. Costurile cu reparațiile și/sau defecțiunile apărute datorită unor reparații efectuate de persoane neautorizate.
- C. Verificările și operațiile de întreținere periodice.
- D. Defecțiunea sau uzura pieselor opționale sau a altor accesorii decât dispozitivul în sine, exceptând cazul unor garanții explicite oferite mai sus.
- E. Costurile apărute datorită neacceptării unei reclamații (acestea vor fi achitate).
- F. Daunele de orice fel, accidentale sau datorate utilizării incorecte.
- G. Serviciul de calibrare nu este inclus în garanție.
- H. Piese opționale beneficiază de o garanție de un (1) an din momentul cumpărării. Printre piesele opționale se numără, fără a se limita însă la acestea: manșonul și tubul manșonului.

În cazul în care solicitați service în garanție vă rugăm să depuneți cererea la distribuitorul de la care ați cumpărat produsul sau la un distribuitor autorizat OMRON. Pentru adrese consultați ambalajul produsului / documentația sau distribuitorul specializat. Dacă aveți dificultăți la contactarea serviciului de relații cu clienții al OMRON, vizitați site-ul web (www.omron-healthcare.com) pentru a afla informațiile de contact.

Repararea sau înlocuirea în garanție nu presupune prelungirea sau reînnoirea perioadei de garanție.

Garanția va fi oferită numai în cazul returnării produsului complet, împreună cu factura originală/bonul de casă emis clientului de către vânzător.

5. Întreținere

5.1 Întreținerea

Pentru a proteja tensiometrul împotriva deteriorării, respectați următoarele indicații:

Modificările neautorizate de către producător vor duce la anularea garanției.

Precauție

NU DEMONTAȚI și nu încercați să reparați acest tensiometru sau alte componente. În caz contrar, rezultatele pot fi eronate.

5.2 Depozitarea

- Păstrați tensiometrul și celelalte componente în husa de protecție atunci când nu îl folosiți.
- Depozitați tensiometrul și celelalte componente într-un loc curat și sigur.
 1. Îndepărtați manșonul de la tensiometru. Conectorul de aer este proiectat pentru a se fixa în siguranță la tensiometru, astfel încât să nu se desprindă accidental de la tensiometru în timpul utilizării. Când scoateți manșonul pentru braț de la tensiometru, trageți drept conectorul de aer de la tensiometru, ținând de conector, nu de tub. Când scoateți conectorul manșonului pentru braț de la tensiometru, veți auzi un zgomot de „clic”.

Precauție

Pentru a deconecta conectorul de aer, trageți de conectorul de aer din plastic de la baza tubului, nu de tub.

2. Pliăți ușor tubul de aer în manșonul pentru braț. Notă: Nu îndoiți sau pliați prea mult tubul de aer.
 3. Așezați tensiometrul și celelalte componente în husa de protecție.
- Nu depozitați tensiometrul și celelalte componente:
 - Dacă tensiometrul și celelalte componente sunt ude.
 - În locații expuse la condiții extreme de temperatură, umiditate, radiații solare directe, praf sau vapori corozivi, de exemplu provenind de la soluțiile de albire.
 - În locații expuse la vibrații sau șocuri.

5.3 Ștergerea tensiometrului

- Nu utilizați substanțe de curățare abrazive sau volatile.
- Utilizați o lavetă moale uscată sau o lavetă moale umezită cu detergent neagresiv (neutru), pentru a șterge tensiometrul și manșonul pentru braț, apoi ștergeți-le cu o lavetă uscată.
- Nu spălați și nu scufundați tensiometrul și manșonul pentru braț sau celelalte componente în apă.
- Nu folosiți benzină, diluanți sau solvenți similari pentru a șterge tensiometrul și manșonul pentru braț sau celelalte componente.

5.4 Calibrare și service

- Precizia acestui tensiometru a fost testată cu atenție, acesta fiind conceput pentru o durată de viață îndelungată.
- În general, se recomandă verificarea aparatului la fiecare doi ani pentru a asigura funcționarea corespunzătoare și precizia acestuia. Consultați distribuitorul autorizat OMRON sau Departamentul de servicii pentru clienți al firmei OMRON la adresele indicate pe ambalaj sau în documentația livrată împreună cu aparatul.

6. Specificații

Categoria de produs	Tensiometru electronic
Descrierea produsului	Tensiometru automat pentru braț
Model (Cod)	M6 Comfort AFib (HEM-7380-E)
Afișare	Afișaj LCD digital
Interval de presiune manșon	0 - 299 mmHg
Intervalul de măsurare a tensiunii arteriale	SYS (Tensiune sistolică): între 60 și 260 mmHg DIA (Tensiune diastolică): între 40 și 215 mmHg
Intervalul de măsurare a pulsului	între 40 și 180 bătăi/minut.
Precizie	Tensiune: ±3 mmHg Puls: ±5 % din valoarea afișată
Umflare	Automată, cu pompa electrică
Dezumflare	Supapă automată de dezumflare
Metodă de măsurare	Metoda oscilometrică
Mod de funcționare	Operare continuă
Clasificare IP	Monitor: IP21 Adaptor de c.a. opțional: IP21 (HHP-CM01) sau IP22 (HHP-BFH01)
Valoare nominală	c.c. 6 V 4 W
Sursă de alimentare	4 baterii „AA” de 1,5 V sau adaptor de c.a. opțional (c.a. INTRARE 100 - 240 V 50 - 60 Hz 0,12 - 0,065 A)
Durata de viață a acumulatorului	Aproximativ 700 de măsurători (utilizând baterii alcaline noi) Numărul de măsurători poate fi redus când se utilizează modul TruRead, deoarece o indicație a fibrilației atriale constă din 3 măsurători obișnuite.

Perioadă de valabilitate (durată de viață utilă)	Tensiometru: 5 ani sau la atingerea a 30.000 de utilizări. / Manșon: 5 ani sau la atingerea a 10.000 de utilizări. / Adaptor de c.a. opțional: 5 ani
Condiții de lucru	Între +10 și +40 °C / între 15% și 90 % RH (fără condensare) / între 800 și 1060 hPa
Condiții de depozitare/transport	Între -20 și +60 °C / între 10 și 90 % RH (fără condensare)
Greutate	Tensiometru: aproximativ 440 g (fără baterii) Manșon: aproximativ 163 g
Dimensiuni	Tensiometru: 191 mm (l) × 85 mm (î) × 117 mm (L)/Manșon: 145 mm × 532 mm (tub de aer: 750 mm)
Circumferința manșonului aplicabilă în cazul tensiometrului	22–42 cm
Memorie	Stochează până la 100 valori per utilizator.
Cuprins	Tensiometru, manșon pentru braț (HEM-FL31), 4 baterii „AA”, manual de instrucțiuni 1 și 2, husă de protecție
Protecție împotriva șocurilor electrice	Echipament ME cu alimentare internă (Atunci când se folosesc doar bateriile) Echipament ME Clasa II (Adaptor opțional de c.a.)
Piesă aplicată	Tip BF (manșon pentru braț)

Notă

- Aceste specificații pot fi modificate fără nicio notificare.
- Acest tensiometru este testat clinic în conformitate cu cerințele standardului EN ISO 81060-2:2014 și respectă standardele EN ISO 81060-2:2014 și EN ISO 81060-2:2019 + A1:2020 (excepție făcând pacientele însărcinate și cu preeclampsie). În studiul de validare clinică, K5 s-a utilizat pe 85 de subiecți, pentru determinarea tensiunii diastolice.

RO

RO7

- Acest aparat a fost aprobat pentru utilizarea de către pacientele însărcinate și cele cu preeclampsie conform protocolului modificat al Societății Europene de Hipertensiune*.
- Aparatul a fost validat pentru utilizare la pacienții cu diabet (Tip II)**.
- Clasificarea IP reprezintă gradul de protecție asigurat prin carcasa în conformitate cu IEC 60529. Tensiometrul și adaptorul opțional de c.a. sunt protejate împotriva impactului cu corpurile străine solide cu diametrul de 12,5 mm și mai mari decât un deget. Tensiometrul și adaptorul opțional de c.a. HHP-CM01 sunt protejate împotriva căderii verticale a picăturilor de apă care ar putea cauza probleme în timpul funcționării normale. Un adaptor opțional de c.a. HHP-BFH01 este protejat împotriva căderii oblice a picăturilor de apă care ar putea cauza probleme în timpul funcționării normale.
- Clasificarea modului de funcționare este în conformitate cu IEC 60601-1.

* Topouchian J și colab. Vascular Health and Risk Management 2018;14 189 -197
 ** Chahine M.N. și colab. Medical Devices: Evidence and Research 2018;11 11 -20

7. Eliminarea corectă a acestui produs (echipament electric și electronic uzat)

Acest marcaj inscripționat pe produs sau prezent în documentația acestuia indică faptul că nu trebuie eliminat împreună cu alte deșeuri menajere la sfârșitul duratei sale de viață.

Pentru a preveni eventuala afectare a mediului înconjurător sau a sănătății oamenilor din cauza eliminării necontrolate a deșeurilor, vă rugăm să separați acest produs de celelalte tipuri de deșeuri și să îl reciclați în mod responsabil pentru a promova utilizarea sustenabilă a resurselor materiale.

Utilizatorii casnici trebuie să contacteze distribuitorul de la care au cumpărat acest produs sau biroul administrației locale pentru detalii referitoare la locul și modul în care pot returna acest produs pentru a fi reciclat în mod ecologic. Utilizatorii, persoane juridice, trebuie să contacteze furnizorul și să verifice termenii și condițiile din contractul de cumpărare. În momentul eliminării, acest produs nu trebuie amestecat cu alte deșeuri comerciale.



8. Informații importante privind compatibilitatea electromagnetică (CEM)

HEM-7380-E este în conformitate cu standardul EN 60601-1-2 privind compatibilitatea electromagnetică (CEM).

Documentația suplimentară în conformitate cu acest standard CEM este disponibilă pe: <https://healthcare.omron.com/electro-magnetic-compatibility>. Pentru informații CEM privind HEM-7380-E, accesați site-ul web.

9. Ghidul și declarația producătorului

- Acest produs OMRON este produs și testat conform sistemului strict de control al calității dezvoltat de OMRON HEALTHCARE Co. Ltd., Japonia. Componenta principală a tensiometrelor OMRON, respectiv senzorul de presiune, este fabricată în Japonia. Algoritmul FibA a fost dezvoltat utilizând mai multe baze de date publicate de PhysioNet, care sunt descrise în licența de atribuire ODC. Pentru informații suplimentare, accesați pagina produsului: www.omron-healthcare.com

- Vă rugăm să raportați producătorului și autorității competente din Statul Membru în care aveți reședința orice incident grav produs cu acest dispozitiv.

10. Modalitatea de calculare a mediilor săptămânale

Calcularea mediei săptămânale de dimineață

Aceasta este media măsurătorilor efectuate dimineața (4:00 - 9:59) între zilele de duminică și sâmbătă. Cele 2 sau 3 valori înregistrate în primele 10 minute ale dimineții, în intervalul 4:00 - 9:59, vor fi utilizate pentru a calcula valoarea medie de dimineață pentru fiecare zi.

Calcularea mediei săptămânale de seară

Aceasta este media măsurătorilor efectuate seara (19:00 - 1:59) între zilele de duminică și sâmbătă. Cele 2 sau 3 valori înregistrate în ultimele 10 minute ale serii, în intervalul 19:00 - 1:59, vor fi utilizate pentru a calcula valoarea medie de seară pentru fiecare zi.

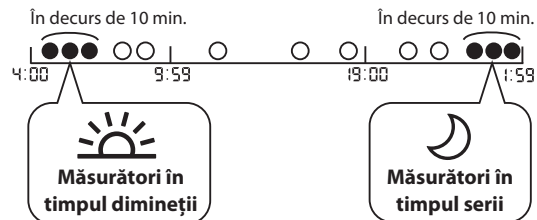

11. Informații suplimentare

Ce este tensiunea arterială?

Tensiunea arterială este o măsură a forței (presiunii) exercitate de sânge pe pereții arterelor. Presiunea sângelui din artere se modifică în mod constant pe parcursul unui ciclu cardiac.

Tensiunea cea mai ridicată se numește Tensiune sistolică; tensiunea cea mai scăzută se numește Tensiune diastolică. Ambele valori ale tensiunii, atât cea sistolică, cât și cea diastolică, sunt necesare pentru a permite unui medic să evalueze starea tensiunii arteriale a unui pacient.

Ce este aritmia?

Aritmia este o stare caracterizată de un ritm anormal al bătailor inimii, care apare din cauza unor defecte ale sistemului bioelectric care dirijează bătăile inimii. Printre simptomele tipice se numără „omiterea” unor bătăi ale inimii, contracțiile premature, pulsul prea rapid (tahicardie) sau prea lent (bradicardie).

Ce este fibrilația atrială (FibA)?

Fibrilațiile atriale (FibA) reprezintă cel mai comun tip de tahiaritmie non-sinusală. Acest simptom poate duce la formarea de cheaguri de sânge. Aceasta poate duce la probleme grave de sănătate, inclusiv la atacuri cerebrale, atacuri ischemice tranzitorii (AIT-uri) și embolii pulmonare (EP-uri), în funcție de camera inimii în care există cheagul de sânge.

Detecția posibilelor fibrilații atriale (FibA)



Tehnologia înregistrată sub marca OMRON vă avertizează atunci când sunt detectate posibile fibrilații atriale, chiar și după singură măsurătoare. Tensiometrul vă va înștiința referitor la prezența unor posibile fibrilații atriale (FibA) dacă acesta detectează neregularități ale intervalelor de ritm cardiac în timpul unei măsurători.



Funcția de screening al posibilelor fibrilații atriale (FibA) evaluează NUMAI posibilitatea prezenței de fibrilații atriale după efectuarea unei măsurători. Acesta NU monitorizează în mod continuu starea inimii dumneavoastră și, prin urmare, nu vă poate avertiza referitor la apariția în alte momente a fibrilațiilor atriale (FibA). Acest tensiometru nu poate detecta toate formele de fibrilații atriale (FibA). Dacă neregularitatea ritmului cardiac este prea mică, este posibil ca aceasta să nu fie detectată. De exemplu, dacă există o anormalitate în conducția dintre atrium și ventricul, ritmul cardiac ar putea fi în ritmul sinusal, caz în care eventualele fibrilații atriale (FibA) nu pot fi detectate de acest tensiometru.

Starea în care este afișat simbolul „ /  ” poate influența măsurătorile tensiunii arteriale și ar putea fi dificilă obținerea unei măsurători precise. Dacă acest lucru se întâmplă, vă recomandăm să consultați medicul.

Care este diferența dintre funcția de screening al posibilelor fibrilații atriale (FibA) și ECG?

Funcția de screening al posibilelor fibrilații atriale (FibA) utilizează detecția unde de puls pentru a detecta posibilele fibrilații atriale (FibA). Un ECG măsoară activitatea electrică a inimii și poate fi utilizat de un medic pentru a diagnostica fibrilația atrială (FibA).

Dacă nu apare simbolul „ / ”, înseamnă că este posibil să nu fie prezentă fibrilația atrială (FibA)?

Chiar dacă nu apare simbolul „ /  ”, tot există posibilitatea ca fibrilația atrială (FibA) să fie prezentă. Dacă este efectuată o măsurătoare atunci când fibrilația atrială (FibA) nu se manifestă, posibilele fibrilații atriale ar putea să nu fie detectabile. Acest tensiometru nu poate detecta toate formele de fibrilații atriale (FibA).



Avertisment

- Funcția de screening al posibilelor fibrilații atriale evaluează NUMAI posibilitatea prezenței de fibrilații atriale. Aceasta NU detectează aritmiile sau afecțiunile care ar putea pune viața în pericol, precum potențialele aritmii cardiace sau infarctul.

Ar trebuie să consult medicul dacă apare simbolul

„ /  ”?

Este recomandat să consultați medicul dacă apare simbolul

„ /  ”. Totuși, simbolul poate fi afișat din alte motive, cum ar fi alte aritmii cardiace.

Cum trebuie să procedez dacă simbolul „ / ” apare uneori?

Fibrilația atrială (FibA) nu prezintă întotdeauna simptome. Este recomandat să consultați și să urmați recomandările medicului dumneavoastră.

Am fost diagnosticat/ă cu fibrilație atrială (FibA) de către medic, însă simbolul „ / ” nu apare.

Este posibil ca fibrilația atrială (FibA) să nu se manifeste în timpul unor anumite măsurători ale tensiunii arteriale. Este recomandat să consultați cu regularitate medicul.

RO

Valoarea tensiunii arteriale este fiabilă când apare simbolul

„ /  ” sau simbolul pentru ritm cardiac neregulat

„ /  ”?



















Fibrilația atrială (FibA) sau un ritm cardiac neregulat poate influența măsurătorile tensiunii dumneavoastră arteriale și poate complica obținerea unei valori exacte. Pot fi necesare măsurători repetate pentru a elimina variabilitatea.* Tensiometrul va indica un mesaj de eroare (E5) dacă influența ritmului cardiac neregulat este prea semnificativă pentru a se obține un rezultat de măsurare. Dacă acest lucru se întâmplă în mod repetat, vă recomandăm să consultați medicul.

* O'Brien E, et al.; J Hypertens. 2003; 21: 821-848.

Symbols Description

ET Sümbolite kirjeldus
LV Simbolu apraksts
LT Simbolių aprašas

BG Описание на символите
SR Opis simbola
RO Descrierea simbolurilor

- | | | | |
|---|---|---|---|
| 1.  | 2.  | 3. IP XX | 4.  |
| 5.  | 6.  | 7.  | 8.  |
| 9.  | 10.  | 11.  | 12.  |
| 13.  | 14.  | 15.  | 16.  |
| 17. LATEX FREE | 18.  | 19.  | 20.  |
| 21.  | 22.  | 23.  | 24.  |
| 25.  | 26.  | | |

1. Applied part - Type BF Degree of protection against electric shock (leakage current)

Kontaktosa – BF-tüüpi elektrilöögi (lekkevoolu) vastane kaitsetase
 Pielietotās daļa — BF tips Aizsardzība pret elektrotriecienu (strāvas noplūdi)
 Дарбинэ дэлis – BF тiпо аpсаугос нuо електрос шокос (сровэс нуотекio) лaипснис
 Приложнa чaст – Тип BF Степен нa зaщитa срещу токов удар (протичанe нa ток)
 Primenjeni deo – Tip BF stepena заштите од струјног удара (curenja struje)
 Componentă aplicată - Tip BF, grad de protecție împotriva electrocutării (pierderilor de curent)

2. Class II equipment. Protection against electric shock

Varustusklass: II Kaitse elektrilöögi eest
 II klases ierice. Aizsardzība pret elektrošoku
 II klasés jranga Apsauga nuo elektros smūgio
 Оборудване Клас II. Защита срещу електрически удар
 Oprema klase II. Zaštita od strujnog udara
 Echipament din Clasa a II-a. Protecție împotriva șocurilor electrice

3. Ingress protection degree provided by IEC 60529

Kaitseaste tahkete osakeste ja vee sissepääsu vastu standardi IEC 60529 kohaselt
 Aizsardzības klase, ko nosaka standarts IEC 60529.
 Apsaugos nuo įsiskverbimo laipsnis, numatytas IEC 60529
 Степен на защита от проникване по IEC 60529
 Степен заштите од улaska stranih tela prema standardu IEC 60529
 Grad de protecție împotriva factorilor externi conform IEC 60529

SD1

4. CE Marking CE-märgistus CE marķējums CE žymėjimas CE маркировка CE oznaka Marcajul CE	5. UKCA marking UKCA märgistus UKCA marķējums UKCA ženklīnimas Маркировка UKCA UKCA oznaka Marcaj UKCA	6. Serial number Seerianumber Sērijas numurs Serijos numeris Серийн номер Serijski broj Numār de serie	7. Unique device identifier Seadme kordumatu identifiitseeerimistunnus Ierices unikālais identifikators Unikalusis prietaiso identifikatorius Уникален идентификатор на изделията Jedinstveni identifikator uređaja Identificator unic al dispozitivului
--	--	--	--

8. Medical device Meditsiiniseade Medicinska ierice Medicinos prietaisas Медицинско изделие Medicinsko sredstvo Dispozitiv medical	9. Temperature limitation Temperatuuriirang Temperatūras ierobežojums Temperatūros apribojimas Ограничение за температура Ograničenje temperature Limitare temperatură	10. Humidity limitation Ūhuniiskuse piirang Mitruma ierobežojums Drėgnio apribojimas Ограничение за влажност Ograničenje vlažnosti vazduha Limitare umiditate	11. Atmospheric pressure limitation Atmosfäärirõhu piirang Atmosfēras spiediena ierobežojums Atmosferos slėgio apribojimas Ограничение за атмосферно налягане Ograničenje atmosferskog pritiska Limitare presiune atmosferică
--	--	---	---

12. Indication of connector polarity Ūhenduspolaarsuse näidik Savienotāja polaritātes norāde Jungties polių indikacija Обозначение за поляритет на конектора Oznaka polariteta priključka Indicația polarității conectorului	13. For indoor use only Seade on ette nähtud kasutamiseks vaid siseruumides. Lietošanai tikai telpās Skirta naudoti tik patalpose За употреба само на закрито Samo za korišćenje u zatvorenom prostoru Exclusiv pentru utilizare în interior
--	--

14.
OMRON's trademarked technology alerts you once possible AFib is detected, even with a single measurement.
OMRONi kaubamärgiga tehnoloogia teavitab vererõhuaparaadi kasutajat ka ühe mõõtmise raames potentsiaalse kodade virvenduse tuvastamisest. Ar OMRON preču zimi aizsargātā tehnoloģija bridina jūs, tiklīdz ir noteikta iespējama priekšskambaru mirdzēšana (AFib), pat ar vienu mērījumu. OMRON prekės ženklū pažymėta technologija įspėja jus, kai aptinkamas galimas prieširdzių virpėjimas, net atliekant vieną matavimą. Захищената с търговска марка технология на OMRON ви предупреждава след откриване на възможно ПМ, дори и при единично измерване. Zaštićena tehnologija kompanije OMRON vas upozorava kada se detektuje potencijalna AFib, čak i kod samo jednog merenja. Tehnologija înregistrată sub marca OMRON vă avertizează atunci când sunt detectate posibile fibrilații atriale, chiar și după singură măsurătoare.

15. Identifier of cuffs compatible for the device Seadmega ühilduvate mansettide identifikaator Identifikators aprocēs saderībai ar ierici Su prietaisu suderintų rankovių identifikatorius Идентификатор на маншетите, съвместими с апарата Identifikator manžetni koje su kompatibilne sa aparatom Identificator pentru manșoanele compatibile cu acest dispozitiv	16. Artery mark Arteri mārķ Artērijas novietojuma atzime Arterijos žymė Маркировка за артерия Oznaka arterije Marcaj arteră
--	---

17. **Not made with natural rubber latex**
 Tootmisel ei ole kasutatud looduslikku kummitateksiit
 Nesatur dabigo kaučuka lateksu
 Pagaminta nenaudojant natūralaus kaučiuko latekso
 Не е произведено с естествен каучуков латекс
 Nije napravljeno od lateksa od prirodne gume
 Nu este fabricat din cauciuc natural
18. **Arm circumference**
 Ūlavarre ūbermōōt
 Rokas apkārtmērs
 Rankos apimtis
 Обиколка на ръката
 Obim ruke
 Circumferința brațului
19. **Need for the user to consult this instruction manual**
 Kasutaja peab tutvuma kasutusjuhendiga
 Lietotājam nepieciešams skatīt informāciju lietošanas instrukcijā
 Naudotojas turi žiūrėti šią naudojimo instrukciją
 Необходимост потребителят да направи справка с това ръководство за употреба
 Korisnik treba da pogleda ovo uputstvo za upotrebu
 Este necesar ca utilizatorul să consulte acest manual cu instrucțiuni

20. **Need for the user to follow this instruction manual thoroughly for your safety. (Background: blue)**
 Kasutaja peab ohutuse tagamiseks järgima hoolikalt seda kasutusjuhendit. (sinise taustaga)
 Lietotājam rūpīgi jāievēro ierīces lietošanas instrukcijā sniegtie norādījumi, lai nodrošinātu tās drošu lietošanu. (Fons: zils)
 Dėl savo paties saugumo naudotojas turi atidžiai vadovautis šia naudojimo instrukcija (Fonas: mėlynas)
 Необходимост потребителят да спазва старателно указанията в това ръководство за употреба с цел безопасност. (Фон: син)
 Korisnik treba da pažljivo prati instrukcije iz ovog uputstva za upotrebu, radi svoje bezbednosti. (Pozadina: plava)
 Din motive de siguranță, este necesar ca utilizatorul să respecte cu strictețe specificațiile din manualul cu instrucțiuni. (Fundal: albastru)
21. **Direct current**
 Alalisvool
 Lidzstrāva
 Tiesioginė srovė
 Постоянен ток
 Jednomsmerna struja
 Curent continuu
22. **Alternating current**
 Vahelduvvool
 Maiņstrāva
 Kintamoji srovė
 Променилив ток
 Naizmenična struja
 Curent alternativ

23. **Date of manufacture**
 Tootmiskuupäev
 Ražošanas datums
 Pagaminimo data
 Дата на производство
 Datum proizvodnje
 Data fabricației
24. **Efficiency level of power supply**
 Toiteallika sisendpinge
 Barošanas avota efektivitātes līmenis
 Maitinimo šaltinio efektyvumo lygis
 Степен на ефективност на захранването
 Stepen efikasnosti napajanja
 Nivel de eficiență al sursei de alimentare cu energie
25. **Prohibited action**
 Keelatud toiming
 Aizliegta darbība
 Draudžiamas veiksmai
 Забранено действие
 Zabranjena radnja
 Acțiune interzisă

26. **Recycle mark X: Material number Y: Material abbreviation Refer to 97/129/EC for more information.**
 Ringlussevõtu tähis; X: materjali kood; Y: materjali lühend (lisateavet leiате õigusaktist 97/129/EÜ).
 Otreizējās pārstrādes markējums X: materiāla numurs Y: materiāla saīsinājums Plašāku informāciju skatiet 97/129/EK lēmumā.
 Perdīrbimo ženklas X: Medžiagos numeris Y: Medžiagos santrumpa Daugiau informacijos žr. 97/129/EB.
 Маркировка за рециклиране X: номер на материал Y: съкращение на материал Направете справка в 97/129/EC за повече информация.
 Oznaka za reciklažu X: Broj materijala Y: Skraćenica materijala. Više informacija potražite u standardu 97/129/EC.
 Marcaj reciclare X: Număr material Y: Abreviere material Pentru mai multe informații, consultați 97/129/CE.

Issue Date:
Väljaandmiskuupäev:
Ražošanas datums:
Išleidimo data: 2023-12-15
Дата на издаване:
Datum izdavanja:
Data publicării:

IM1-HEM-7380-E-E3-02-09/2023

M6 Comfort AFib (HEM-7380-E)

OMRON

Automatic Upper Arm Blood Pressure Monitor

Automaatne õlavarre vererõhuaparaat

Automātisks asinsspiediena mēraparāts uz augšdelma

Automatinis žasto tipo kraujospūdžio matuoklis

Автоматичен апарат за измерване на кръвно налягане от ръка над лакътя

Automatski aparat za merenje krvnog pritiska na nadlaktici

Tensiometru automat pentru braț

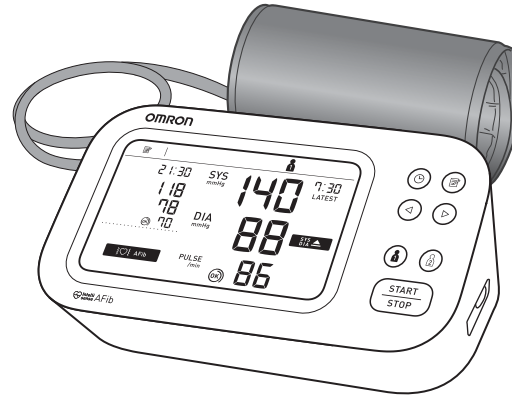

Instruction Manual 2: Operational Instructions

ET Kasutusjuhend 2: kasutussuunised

LV Lietošanas instrukcija 2: ekspluatācijas instrukcijas

LT Naudojimo instrukcija Nr. 2: naudojimo instrukcijos

BG Ръководство за употреба 2: Инструкции за работа

SR Uputstvo za upotrebu 2: uputstva za rukovanje

RO Manual cu instrucțiuni 2: Instrucțiuni de utilizare

All for Healthcare

Read Instruction Manual 1 and 2 before use.

Διαβάστε το Εγχειρίδιο οδηγιών 1 και 2 πριν από τη χρήση.

Pirms lietošanas izlasiet lietošanas instrukciju 1. un 2..

Prieš naudodami, perskaitykite naudojimo instrukcijas Nr. 1 ir 2.

Преди употреба прочетете ръководството за употреба 1 и 2.

Pre upotrebe pročitajte uputstvo za upotrebu 1 i 2.

Citiți manualul de instrucțiuni 1 și 2 înainte de utilizare.

1	Package Contents	3	4	Setting the Date and Time	6	7	Sitting Correctly.....	11
	Pakendi sisu			Kuupäeva ja kellaaja määramine			Õigesti istumine	
	Iepakojuma saturs			Datuma un laika iestatīšana			Pareizs sēdus stāvoklis	
	Pakuotės turinys			Datos ir laiko nustatymas			Tinkamas sėdėjimas	
	Съдържание на комплекта			Настройка на дата и час			Седнете правилно	
	Sadržaj pakovanja			Poděšavanje datuma i vremena			Pravilno sedenje	
	Conținutul pachetului			Setarea datei și a orei			Poziția așezat corectă	
2	Preparing for a Measurement.....	4	5	Setting the TruRead Mode Interval	7	8	Taking a Measurement.....	13
	Mõõtmiseks valmistamine			Režiimis TruRead kasutatava intervalli seadistamine			Mõõtmine	
	Sagatavošanās mērīšanai			TruRead režīma intervāla iestatīšana			Mērījuma veikšana	
	Pasiruošimas matavimui			„TruRead“ režimo intervalo nustatymas			Matavimas	
	Подготовка за измерване			Задаване на интервал за режим TruRead			Измерване	
	Priprema za merenje			Poděšavanje intervala režima TruRead			Merenje	
	Pregătirea pentru măsurare			Setarea intervalului pentru modul TruRead			Efectuarea unei măsurători	
3	Inserting Batteries	5	6	Applying the Arm Cuff	9	9	Checking Readings	19
	Patareide sisestamine			Õlavarremanseti paigaldamine			Näitude kontrollimine	
	Bateriju ievietošana			Arakšdelma aprocēs uzlikšana			Rādījumu pārbaude	
	Baterijų įdėjimas			Rankovės uždėjimas			Rodmenų patikrinimas	
	Поставяне на батерии			Поставяне на маншета			Проверка на отчитанията	
	Ubacivanje baterija			Postavljanje manžetne za ruku			Provera rezultata merenja	
	Introducerea bateriilor			Aplicarea manșonului			Verificarea valorilor înregistrate	

10 Using Memory Functions..... 25

Mälufunktsioonide kasutamine

Atmiņas funkcijas lietošana

Atminties funkcijų naudojimas

Използване на функциите на паметта

Upotreba memorijskih funkcija

Utilizarea funcțiilor de memorie

11 Restoring to the Default Settings 33

Vaikeseadete taastamine

Noklusējuma iestatījumu atjaunošana

Numatytųjų nuostatų atkūrimas

Възстановяване на фабричните стойности

стойности

Vračanje na podrazumevana podešavanja

Restabilirea setărilor implicite

12 Optional Medical Accessories.....34

Valikulised meditsiinilised lisatarvikud

Papildu medicīniskie piederumi

Pasirenkamieji medicininiai priedai

Допълнителни медицински принадлежности

принадлежности

Medicinska oprema po izboru

Accesorii medicale opționale

1

Package Contents

- ET Pakendi sisu
- LV Iepakojuma saturs
- LT Pakuotės turinys
- BG Съдържание на комплекта
- SR Sadržaj pakovanja
- RO Conținutul pachetului

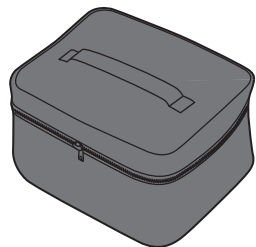
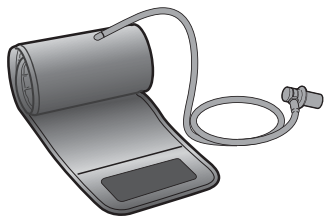
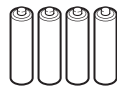
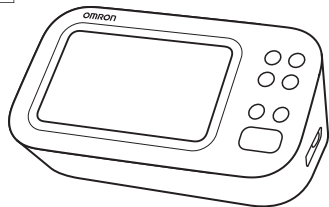

- ET** Mõõtmiseks valmistumine
- LV** Sagatavošanās mērīšanai
- LT** Pasiruošimas matavimui
- BG** Подготовка за измерване
- SR** Priprema za merenje
- RO** Pregătirea pentru măsurare

30 minutes before

30 minutit enne

30 minūtes pirms mērījumu veikšanas

30 minučių prieš

30 минути преди това

30 minuta pre merenja

Cu 30 de minute înainte



5 minutes before: Relax and rest.

5 minutit enne: lõõgastuge ja puhake.

5 minūtes pirms mērījumu veikšanas: atslābinieties un atpūties.

5 minutės prieš: atsipalaiduokite ir pailsėkite.

5 минути преди това: Отпуснете се и починете.

5 minuta pre merenja: opustite se i odmorite.

Cu 5 minute înainte: relaxați-vă și odihniți-vă.



3

Inserting Batteries

- ET Patareide sisestamine
- LV Bateriju ievietošana
- LT Baterijų įdėjimas
- BG Поставяне на батерии
- SR Ubacivanje baterija
- RO Introducerea bateriilor

1

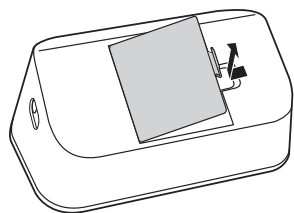

2

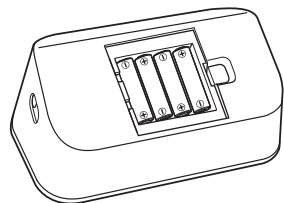

AA, 1.5V x 4

3



 **P.6**

Your monitor automatically turns off after 3 minutes.

Vererõhuaparaat lülitub 3 minuti möödudes automaatselt välja.

Jūsu monitors automātiski izslēdzas pēc 3 minūtēm.

Praėjus 3 minutėms, matuoklis automatiškai išsijungia.

Апаратът се изключва автоматично след 3 минути.

Aparat se automatski isključuje za 3 minuta.

Tensiometrul se oprește automat după 3 minute.

4

Setting the Date and Time

- ET** Kuupäeva ja kellaaja määramine
- LV** Datuma un laika iestatīšana
- LT** Datos ir laiko nustatymas
- BG** Настройка на дата и час
- SR** Podešavanje datuma i vremena
- RO** Setarea datei și a orei

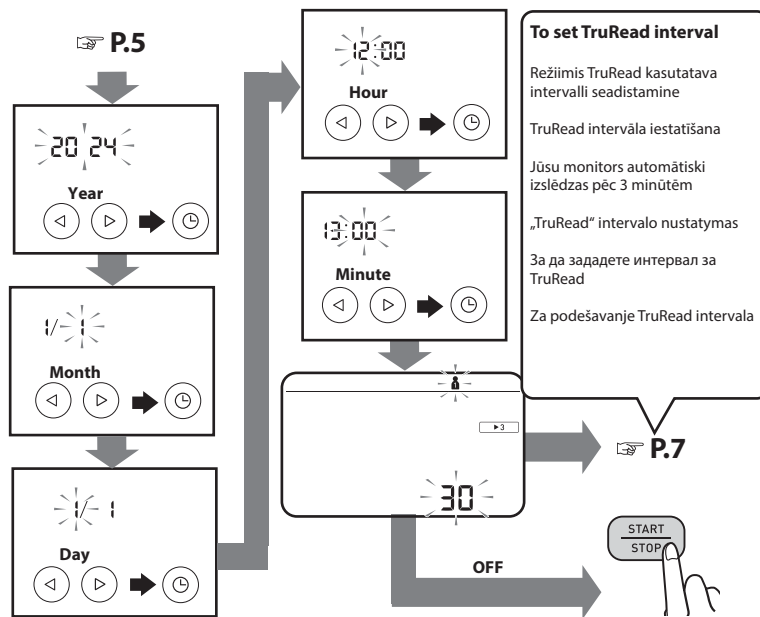



If the year is not displayed, press .

Kui aastat ei kuvata, vajutage nuppu .

Ja gads netiek parādīts, nospiediet .

Jei metai nerodomi, paspauskite .

Ако годината не се показва, натиснете .

Ako se ne prikazuje godina, pritisnite .

Dacă anul nu este afișat, apăsați pe .

Setting the TruRead Mode Interval

ET Režiimis TruRead kasutatava intervalli seadistamine

LV TruRead režīma intervāla iestatišana

LT „TruRead“ režimo intervalo nustatymas

BG Задаване на интервал за режим TruRead

SR Podešavanje intervala režima TruRead

RO Setarea intervalului pentru modul TruRead

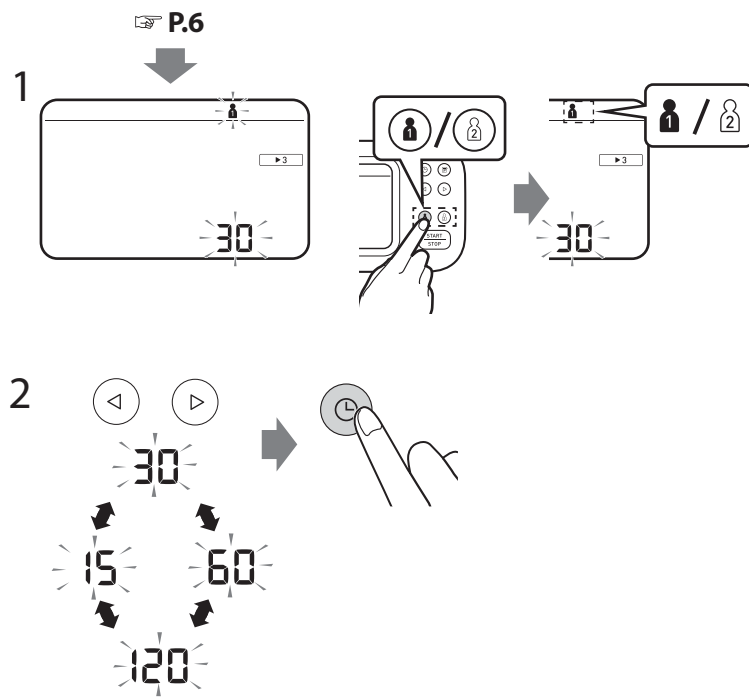

In the TruRead mode, your monitor automatically takes 3 consecutive readings at selected intervals and displays the average. The interval is set to 30 seconds by default. Refer to "Taking a measurement in TruRead mode" on page 15.

Režiimis TruRead registreerib vererõhuaparaat valitud intervalliga automaatselt kolm järjestikust näitu ning kuvab nende keskmise. Vaikimisi on intervall seadistatud 30 sekundile. Vaadake osa „Mõõtmise režiimis TruRead“ leheküljel 15.

TruRead režiimä mēraparāts automātiski veic 3 secīgus mērijumus izvēlētos intervālos un parāda vidējo rādījumu. Pēc noklusējuma intervāls ir iestatīts uz 30 sekundēm. Skatiet nodaļu „Mērijumu veikšana TruRead režiimā” 15. lpp.

„TruRead” režiimu matuoklis automātiškai 3 kartus iš eilės atlieka matavimą pasirinktais intervalais ir rodo rodmenų vidurkį. Pagal numatytąsias nuostatas intervalas nustatytas kaip 30 sekundžių. Žr. „Matavimas „TruRead” režimu” 15 p.

В режим TruRead апаратът автоматично извършва 3 последователни отчитания през избрани интервали и показва средната стойност. По подразбиране интервалът е зададен на 30 секунди. Вижете „Извършване на измерване в режим TruRead” на страница 15.

U TruRead režiimu aparat automatski obavlja 3 uzastopna merenja u izabranim intervalima i prikazuje prosečnu vrednost. Interval je prema podrazumevanim postavkama podešen na 30 sekundi. Pogledajte odeljak „Obavljanje merenja u TruRead režimu” na strani 15.

În modul TruRead, tensiometrul dumneavoastră înregistrează automat 3 valori consecutive la intervalele selectate și afișează media acestora. Intervalul este setat implicit la 30 de secunde. Consultați „Efectuarea unei măsurători în modul TruRead” de la pagina 15.

6

Applying the Arm Cuff

- ET Õlavarremanseti paigaldamine
- LV Atrakšdelma aproces uzlikšana
- LT Rankovės uždėjimas
- BG Поставяне на маншета
- SR Postavljanje manžetne za ruku
- RO Aplicarea manșonului

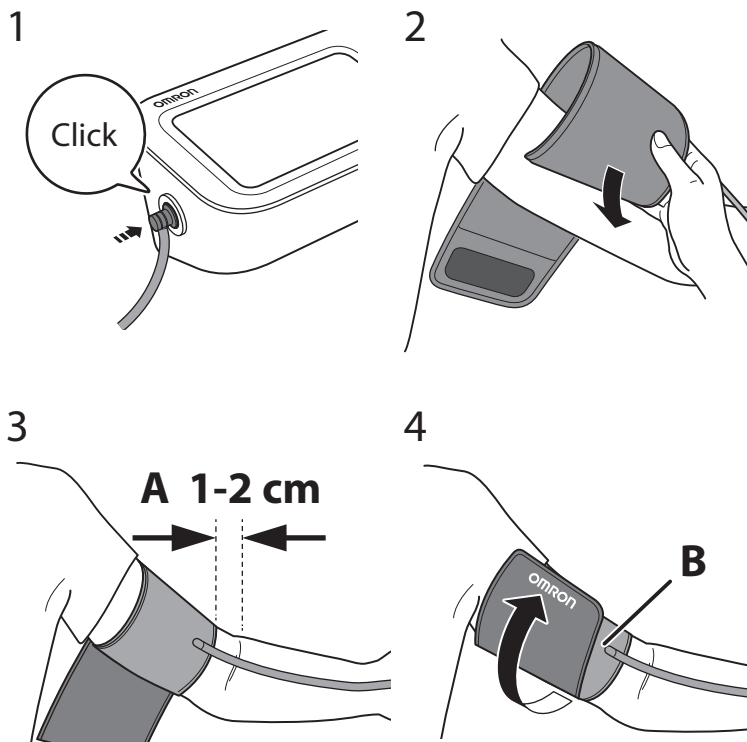

- A. Tube side of the cuff should be 1 - 2 cm above the inside elbow.
- B. Make sure that the air tube is on the inside of your arm and wrap the cuff securely so it can no longer slip round.

- A. Manseti voolikupoolne serv peab käsivarre siseküljel küünarnukist 1–2 cm kõrgemale jääma.
- B. Paigutage õhuvoolik käsivarre siseküljele ja mähkige mansett piisavalt tihkelt, et see ei libiseks.

- A. Aproces apakšmalai jāatrodas 1–2 cm virs elkoņa ar gaisa caurulīti rokas iekšpusē.
- B. Pārliedcinieties, ka gaisa caurulīte atrodas rokas iekšpusē, un cieši aplieciet aproci, lai tā nekustās.

- A. Rankovēs su vamzdeliu pusē turi būti 1–2 cm aukščiau alkūnēs vidinēs pusēs.
- B. Īsitikinkite, kad oro tiekimo vamzdelis būtų jūsų rankos vidinėje pusėje, ir tvirtai apvyniokite rankovę, kad ji negalėtų suktis aplink.

- A. Страната с въздухопровода на маншета трябва да е на 1 – 2 см над вътрешната страна на лакътя.
- B. Уверете се, че въздухопроводът е от вътрешната страна на ръката ви, и увийте маншета здраво, за да не може повече да се изплъзне настрана.

- A. Страната с въздухопровода на маншета трябва да е на 1 – 2 см над вътрешната страна на лакътя.
- B. Уверете се, че въздухопроводът е от вътрешната страна на ръката ви, и увийте маншета здраво, за да не може повече да се изплъзне настрана.

- A. Strana manžetne sa crevom treba da bude 1–2 cm iznad unutrašnje strane lakta.
- B. Proverite da li je crevo za vazduh na unutrašnjoj strani ruke i čvrsto obmotajte manžetnu tako da više ne može da se okreće.

- A. Furtunul manșonului ar trebui să se afle la 1 - 2 cm deasupra porțiunii interioare a cotului.
- B. Asigurați-vă că tubul de aer este poziționat pe partea interioară a brațului dumneavoastră și înfășurați ferm manșonul pentru a nu aluneca.

If taking measurements on the right arm, refer to:

Kui mõõdate paremal õlavarrel, vt:

Ja veicat mērīšanu uz labās rokas, lūdzu, skatiet:

Jeigu matuojate ant dešinės rankos, žr.:

Ако правите измерванията на дясната ръка, вижте:

Ako merenje obavljate na desnoj ruci, pogledajte:

Dacă efectuați măsurătorile pe brațul drept, consultați:

Instruction Manual 1  **2.5**

- ET Õigesti istumine
- LV Pareizs sēdus stāvoklis
- LT Tinkamas sėdėjimas
- BG Седнете правилно
- SR Pravilno sedenje
- RO Poziția așezat corectă

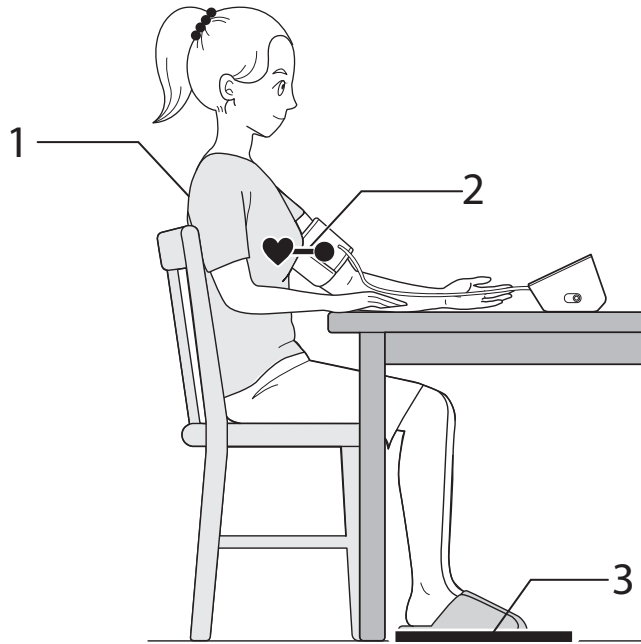

- Relax and sit comfortably. Remain still and do not talk.
1. Keep your back and arm supported.
 2. Keep the arm cuff at the same level as your heart.
 3. Keep your feet flat and your legs uncrossed.

Lõdvestuge ja võtke istumiseks mugav asend. Olge liikumatult paigal ja ärge rääkige.

1. Toetage selg vastu seljatuge ja pange käsi kindlale pinnale.
2. Jälgige, et õlavarremansett jääks südamega samale kõrgusele.
3. Toetage jalatallad põrandale ja ärge ristake jalgu.

Atpüüeties un ērti apsēdīeties. Nekustīeties un nerunājiet.

1. Atbalstiet muguru un roku.
2. Aproceļ jāatrodas sirds līmenī.
3. Pēdas turiet līdzēnas un kājas nesavilkta.

Atsīpalaiduokite ir patogīai atsīsēskite. Nejudēkite ir nekalbēkite.

1. Atremkite nugarā ir pasidēkite rankā.
2. Uzdēkite rankovē širdies lygyje.
3. Pēdas laikykite padētas ant zemēs, o kojas nesukryžiutas.

Отпуснете се и седнете удобно. Стойте неподвижно и не говорете.

1. Седнете така, че гърбът и ръката ви да имат опора.
2. Дръжте маншета на едно ниво със сърцето си.
3. Дръжте стъпалата си водоравни и не кръстосвайте краката си.

Opustite se i sedite udobno. Ostanite mirni i ne govorite.

1. Neka vam leđa i ruka budu oslonjeni na neku površinu.
2. Manžetnu za ruku držite u visini srca.
3. Stopala treba da vam budu ravna, a noge ne treba da budu prekrštene.

Relaxați-vă și stați așezat/ă confortabil. Rămâneți nemișcat și nu vorbiți.

1. Stați cu spatele și cu brațul sprijinite.
2. Mențineți manșonul pentru braț la același nivel cu inima.
3. Țineți picioarele drepte pe sol și picioarele neîncrucișate.

- ET Mõõtmine
- LV Mērījuma veikšana
- LT Matavimas
- BG Измерване
- SR Merenje
- RO Efectuarea unei măsurători

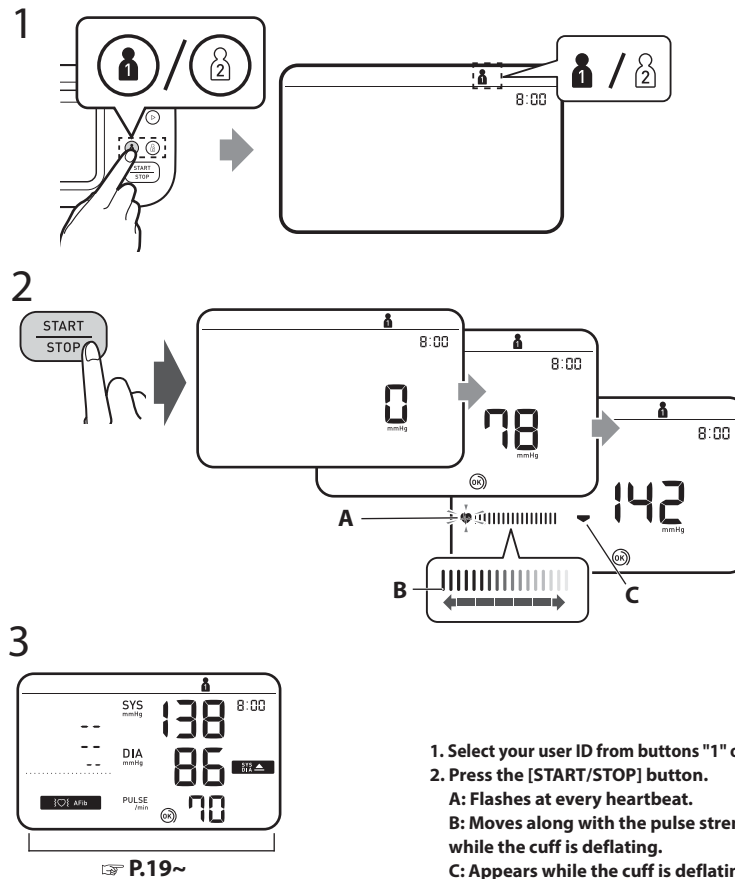
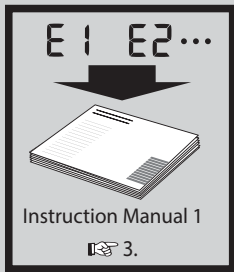

1. Select your user ID from buttons "1" or "2".
2. Press the [START/STOP] button.
 - A: Flashes at every heartbeat.
 - B: Moves along with the pulse strength while the cuff is deflating.
 - C: Appears while the cuff is deflating.
3. The reading is saved automatically.

1. Kasutage oma kasutajatunnuse valimiseks nuppu „1“ või „2“.
2. Vajutage nuppu [START/STOP] (ALUSTA/PEATA).
A: vilgub iga südamelöögi juures.
B: kajastab manseti tühjenedes pulsi tugevust.
C: kuvatakse manseti tühjenemise ajal.
3. Näit salvestatakse automaatselt.

1. Izvēlieties savu lietotāja ID, spiežot 1. vai 2. pogu.
2. Nospiežot pogu [START/STOP] (SĀKT/PĀRTRAUKT).
A: Mirgo katrā sirds darbības reizē.
B: kustas atbilstoši pulsa stiprumam, kamēr no aprocēs izplūst gaiss.
C: parādās, kad no aprocēs izplūst gaiss.
3. Mērījums tiek automātiski saglabāts.

1. Pasirinkite naudotojo ID naudodami mygtukus „1“ arba „2“.
2. Paspauskite mygtuką [START/STOP] (pradėti / stabdyti).
A. Sumirksi kas kiekvieną širdies dūžį.
B. Juda kartu su pulso jėga, kol išpučiamas oras iš rankovės.
C. Rodoma, kol išpučiamas oras iš rankovės.
3. Rodmuo išsaugomas automatiškai.

1. Изберете своя идентификатор на потребител чрез бутони „1“ или „2“.
2. Натиснете бутона [START/STOP].
A: Мига при всеки удар на сърцето.
B: Движи се заедно със силата на пулса, докато маншетът се изпуска.
C: Появява се, докато маншетът се изпуска.
3. Отчетената стойност се запазва автоматично.

1. Izaberite ID korisnika pomoću tastera „1“ ili „2“.
2. Pritisnite taster [START/STOP].
A: Treperi pri svakom srčanom otkucaju.
B: Prati jačinu impulsa tokom izduvavanja manžetne.
C: Prikazuje se tokom izduvavanja manžetne.
3. Merenje se čuva automatski.

1. Selectați ID-ul dumneavoastră de utilizator „1“ sau „2“.
2. Apăsați butonul [START/STOP].
A: Se aprinde intermitent la fiecare bătaie a inimii.
B: Se deplasează odată cu intensitatea pulsului în timp ce manșonul se dezumflă.
C: Apare în timp ce manșonul se dezumflă.
3. Valoarea este salvată automat.

▶ 3

Taking a measurement in TruRead mode

- ET Mõõtmise režiimis TruRead
- LV Mērījumu veikšana TruRead režīmā
- LT Matavimas „TruRead“ režimu
- BG Извършване на измерване в режим TruRead
- SR Obavljanje merenja u TruRead režimu
- RO Efectuarea unei măsurători în modul TruRead

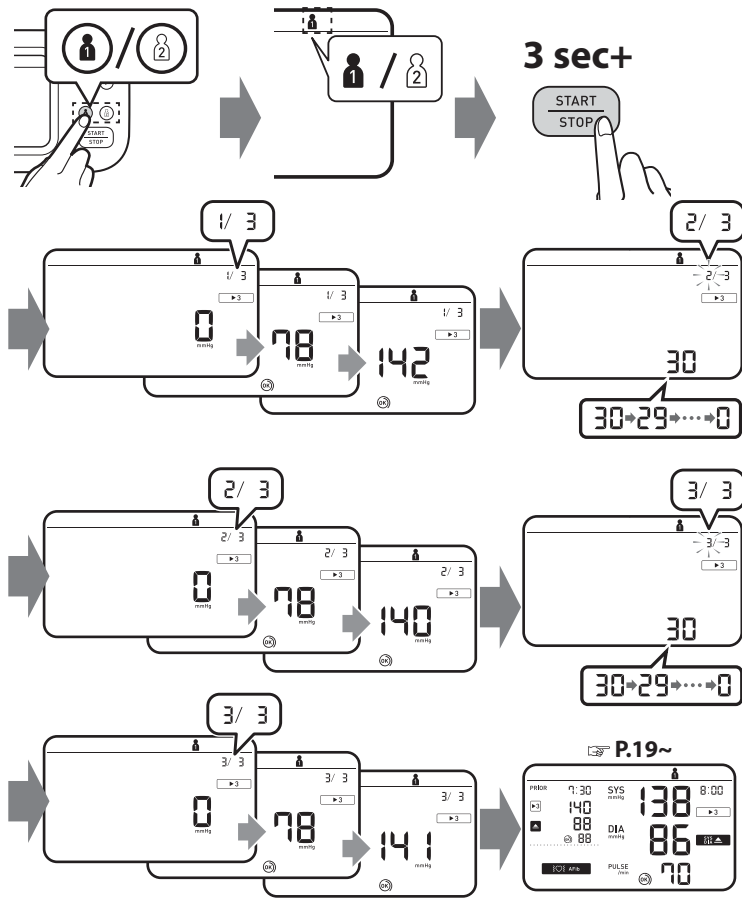

In the TruRead mode, your monitor automatically takes 3 consecutive readings at selected intervals and displays the average. The interval is set to 30 seconds by default. Refer to "Setting the TruRead Mode Interval" on page 7.

Režiimis TruRead registreerib vererõhuaparaat valitud intervalliga automaatselt kolm järjestikust näitu ning kuvab nende keskmise. Vaikimisi on intervall seadistatud 30 sekundile. Vaadake osa „Režiimis TruRead kasutatava intervalli seadistamine“ leheküljel 7.

TruRead režiimä mēraparāts automātiski veic 3 secīgus mērijumus izvēlētos intervālos un parāda vidējo rādījumu. Pēc noklusējuma intervāls ir iestatīts uz 30 sekundēm. Skatiet nodaļu „TruRead režiima intervāla iestatīšana” 7. lpp.

„TruRead” režiimu matuoklis automātiskai 3 kartus iš eilēs atlieka matavimā pasirinktais intervalais ir rodo rodmenų vidurkį. Pagal numatytąsias nuostatas intervalas nustatytas kaip 30 sekundžių. Žr. „TruRead” režimo intervalo nustatymas” 7 p.

В режим TruRead апаратът автоматично извършва 3 последователни отчитания през избрани интервали и показва средната стойност. По подразбиране интервалът е зададен на 30 секунди. Вижете „Задаване на интервал за режим TruRead” на страница 7.

U TruRead režiimu aparat automatski obavlja 3 uzastopna merenja u izabranim intervalima i prikazuje prosečnu vrednost. Interval je prema podrazumevanim postavkama podešen na 30 sekundi. Pogledajte odeljak „Podešavanje intervala režima TruRead” na strani 7.

În modul TruRead, tensiometrul dumneavoastră înregistrează automat 3 valori consecutive la intervalele selectate și afișează media acestora. Intervalul este setat implicit la 30 de secunde. Consultați „Setarea intervalului pentru modul TruRead” de la pagina 7.



Taking a measurement in guest mode

ET Mõõtmise külalise režiimis

LV Mērišana viesu režīmā

LT Matavimas svečio režimu

BG Извършване на измерване в режим за гост

SR Obavljanje merenja u režimu gosta

RO Efectuarea unei măsurători în modul Vizitator

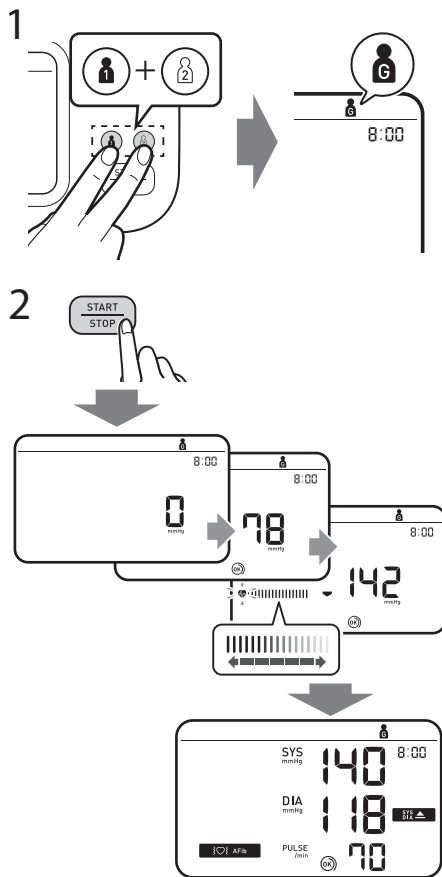

Takes a single measurement for another user. No readings are stored in the memory and TruRead mode is unavailable.

Selles režiimis tehakse teise kasutaja vererõhu üks mõõtmine. Näitu ei talletata mällu ja režiimi TruRead ei saa kasutada.

Citam lietotājam tiek veikts viens mērījums. Mērījumi netiek saglabāti atmiņā, un TruRead režīms nav pieejams.

Atliekamas vienas kito naudotojo matavimas. Atmintyje neišsaugomi jokie rodmenys, o „TruRead“ režimas neprieinamas.

Извършва едно измерване за друг потребител. Не се съхраняват показания в паметта и режимът TruRead не може да се използва.

Obavlja jedno merenje za drugog korisnika. Nijedno merenje nije sačuvano u memoriji i TruRead režim nije dostupan.

Efectuează o singură măsurătoare pentru alt utilizator. În memorie nu este stocată nicio valoare, iar modul TruRead este indisponibil.

**If your systolic pressure is more than 210 mmHg:
After the arm cuff starts to inflate, press and hold the [START/STOP]
button until the monitor inflates 30 to 40 mmHg higher than your
expected systolic pressure. Do not inflate above 299 mmHg.**

Kui teie süstoolne vererõhk on kõrgem kui 210 mmHg:
Kui õlavarremansett hakkab õhuga täituma, vajutage ja hoidke all
nuppu [START/STOP] (ALUSTA/PEATA), kuni manseti rõhk on teie
eeldatavast süstoolsest vererõhust 30–40 mmHg võrra kõrgem. Ärge
täitke mansetti rõhust 299 mmHg kõrgemale tasemele.

Ja sistoliskais asinsspiediens ir virs 210 mmHg
Kad aprocē sāk sūknēt gaisu, turiet nospiestu pogu [START/STOP]
(SĀKT/PĀRTRAUKT), līdz mēraparāts aprocē iesūknēs gaisu, kas par
30–40 mmHg pārsniegs jūsu iespējamo sistolisko asinsspiedienu.
Nepārsniedziet 299 mmHg spiedienu.

Jej jūsu sistolinis kraujospūdis yra didesnis nei 210 mmHg:
Kai rankovė pradės pūstis, spauskite ir laikykite mygtuką [START/STOP]
(pradėti / stabdyti), kol rankovės slėgis bus 30–40 mm Hg didesnis nei
tikėtinas jūsų sistolinis kraujospūdis. Pripūskite ne daugiau kaip iki
299 mm Hg.

Ако вашето систолично налягане е над 210 mmHg:
След като маншетът започне да се напompва, натиснете и задръжте
бутона [START/STOP], докато апаратът се наpomпа с 30 до 40 mmHg
повече от очакваното систолично налягане. Не наpomпвайте
маншета над 299 mmHg.

Ako imate sistolni pritisak veći od 210 mmHg:
Kad manžetna za ruku počne da se naduvava, pritisnite i držite taster
[START/STOP] dok aparat ne naduva vrednost koja je 30 do 40 mmHg
veća od očekivanog sistolnog pritiska. Nemojte naduvavati manžetnu
više od 299 mmHg.

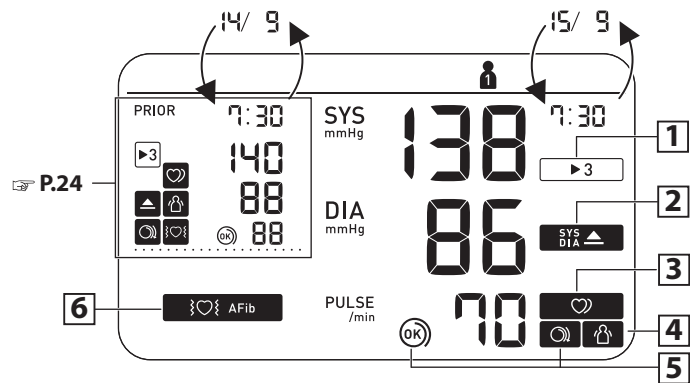

Dacă tensiunea dumneavoastră sistolică este mai mare de 210 mmHg:
După ce manșonul începe să se umfle, apăsați și țineți apăsat butonul
[START/STOP] până când aparatul crește valoarea cu 30 până la 40 mmHg
mai mult decât tensiunea dumneavoastră sistolică estimată. Nu umflați la
mai mult de 299 mmHg.

- ET** Näitude kontrollimine
- LV** Rādījumu pārbaude
- LT** Rodmenų patikrinimas
- BG** Проверка на отчитанията
- SR** Provera rezultata merenja
- RO** Verificarea valorilor înregistrate



1	<p>Appears when the reading was taken in TruRead mode.</p>	<p>Rodoma, kai rodmuo gautas „TruRead“ režimu.</p>	<p>Prikazuje se kada je merenje obavljeno u TruRead režimu.</p>
▶ 3	<p>Ilmub, kui näit registreeriti režiimis TruRead.</p> <p>Parādās, ja rezultāti tika iegūti TruRead režimā.</p>	<p>Появява се, когато отчитането е направено в режим TruRead.</p>	<p>Apare atunci când valoarea a fost înregistrată în modul TruRead.</p>

<p>2</p> <p>SYS DIA</p> <p>▲</p> <p>▲</p>	<p>Appears if "SYS" is 135 mmHg or above and/or "DIA" is 85 mmHg* or above.</p> <p>Ilmub, kui süstoolne vererõhk „SYS“ on 135 mmHg või kõrgem ja/või diastoolne vererõhk „DIA“ on 85 mmHg* või kõrgem.</p> <p>Parädäs, ja „SYS“ ir 135 mmHg vai augstäks un/vai „DIA“ ir 85 mmHg* vai augstäks.</p>	<p>Rodoma, jei SYS yra 135 mm Hg arba didesnis ir (arba) DIA yra 85 mm Hg* didesnis.</p> <p>Появява се, ако „SYS“ е 135 mmHg или повече и/или „DIA“ е 85 mmHg* или повече.</p>	<p>Prikazuje se ako je vrednost „SYS“ 135 mmHg ili veća i/ili ako je vrednost „DIA“ 85 mmHg* ili veća.</p> <p>Apare dacă „SYS“ este de 135 mmHg sau mai mult și/sau „DIA“ este de 85 mmHg* sau mai mult.</p>
<p>3</p> <p>♥</p>	<p>Appears when an irregular rhythm** is detected during a measurement. If it continues to appear, consulting with your physician is recommended.</p> <p>Ilmub, kui mõõtmisel tuvastatakse südame rütmihäire**. Kui see kuvatakse järgmistel mõõtmistel uuesti, on soovitatav pidada nõu arstiga.</p> <p>Parädäs, ja mērišanas laikā tiek noteikts neregulārs ritms**. Ja turpina parādīties, ieteicams konsultēties ar ārstu.</p>	<p>Rodoma, kai matuojant nustatomas nereguliarus ritmas**. Jei ir toliau rodoma, rekomenduojama pasitarti su gydytoju.</p> <p>Появява се, когато по време на измерване е открит неравномерен ритъм**. Ако продължава да се появява, препоръчваме да се консултирате със своя лекар.</p>	<p>Prikazuje se kada se tokom merenja detektuje nepravilan ritam rada srca**. Ako nastavi da se pojavljuje, preporučuje se da se posavetujete sa lekarom.</p> <p>Apare atunci când sunt detectate bățai neregulate ale inimii** în timpul măsurării. Dacă acesta apare în continuare, este recomandat să consultați medicul.</p>

<p>4</p> 	<p>Appears when your body moves during a measurement***. Remove the arm cuff, wait 2-3 minutes and try again.</p> <p>Ilmub, kui te liigutate mõõtmise ajal***. Eemaldage mansett, oodake 2–3 minutit ja proovige uuesti.</p> <p>Parādās, ja mērīšanas laikā Jūs kustaties.*** Noņemiet aproci, uzgaidiet 2–3 minūtes un mēģiniet vēlreiz.</p>	<p>Rodoma, kai matuojant jūs judate***. Nuimkite rankovę, palaukite 2–3 minutes ir bandykite vėl.</p> <p>Появява се, когато тялото ви се движи по време на измерване***. Свалете маншета за ръка, изчакайте 2-3 минути и опитайте отново.</p>	<p>Prikazuje se kada vam se telo pomera tokom merenja***. Uklonite manžetnu za ruku, sačekajte 2–3 minuta i pokušajte ponovo.</p> <p>Apare atunci când corpul dumneavoastră se mișcă în timpul măsurării***. Scoateți manșonul, așteptați 2-3 minute și încercați din nou.</p>
<p>5</p> 	<p>The cuff is tight enough.</p> <p>Mansett ei ole piisavalt tihkelt paigaldatud.</p> <p>Aproce ir aplikta pietiekami cieši.</p> <p>Rankovė pakankamai užveržta.</p> <p>Маншетът е достатъчно стегнат.</p> <p>Manžetna je dovoljno pritegnuta.</p> <p>Manșonul este suficient de strâns.</p>	<p>5</p>  <p>Apply the cuff again MORE TIGHTLY.</p> <p>Paigaldage mansett TIHKEMALT.</p> <p>Aplieciet aproci vēlreiz VĒL CIEŠĀK.</p> <p>Dar kartą TVIRČIAU uždėkite rankovę.</p> <p>Поставете отново маншета ПО-СТЕГНАТО.</p> <p>Ponovo postavite manžetnu tako da bude ČVRŠĆE PRITEGNUTA.</p> <p>Amplasați manșonul din nou, MAI STRÂNS.</p>	

Appears if a possibility of AFib was detected during a measurement. This is not a diagnosis, it is only a potential finding for AFib. You should contact your physician to discuss the findings.

Ilmub, kui mõõtmisel tuvastati võimalik kodade virvendus. Tegemist ei ole diagnoosiga, vaid potentsiaalsele kodade virvendusele viitava näiduga. Soovitame arstiga ühendust võtta ja temaga selle leiu asjus nõu pidada.

Parādās, ja mirdzaritmijas* iespējāmība tika novērota laikā, kad tika veikta mērīšana. Tā nav diagnoze, tā ir vienīgi potenciāla iespējāmība atklāt mirdzaritmiju. Konsultējaties ar ārstu, lai pārrunātu novērojumu.

Rodoma, jeigu nustatyta prieširdžių virpėjimo tikimybė matuojant „AFib“ režimu. Tai nėra diagnozė, tik galimas prieširdžių virpėjimo rodmuo. Turėtumėte kreiptis į savo gydytoją ir aptarti rezultatus.

Появля се, ако има вероятност да е открито ПМ по време на измерване. Това не е диагноза, а само възможна находка за ПМ. Трябва да се свържете с вашия лекар, за да обсъдите находката.

Prikazuje se ako je tokom merenja detektovana mogućnost pojave AFib. To nije dijagnoza, već samo potencijalni nalaz za AFib. Treba da se obratite lekaru i sa njim porazgovarate o nalazima.

Apare dacă posibilitatea de prezentă a fibrilației atriale (AFib) a fost detectată în timpul măsurării. Acesta nu este un diagnostic, reprezintă doar detectarea potențială a prezenței fibrilației atriale (AFib). Trebuie să contactați medicul pentru a discuta rezultatele obținute.



Error messages or other problems? Refer to:

Veateade või muu probleem? Vt:

Kļūdu ziņojumi vai citas problēmas? Skatiet:

Klaidų pranešimai ar kitos problemas? Žr:

Съобщения за грешка или други проблеми?
Вижте:

Poruke o grešci ili drugi problemi? Pogledajte:

Mesaje de eroare sau alte probleme? consultați:



Instruction Manual 1
📖 3.

*** The high blood pressure definition is based on the 2021 ESH/ESC Guidelines.**

* Kõrge vererõhu määratlus põhineb organisatsiooni ESH/ESC 2021. aasta suunistel.

* Paaugstināta asinsspiediena definīcija ir balstīta 2021 ESH/ESC vadlinijās.

* Aukšto kraujospūdzio apibrēzimas yra paremtas 2021 ESH/ESC rekomendacijomis.

* Дефиницията за високо кръвно налягане се основава на насоките 2021 ESH/ESC.

* Definicija visokog krvnog pritiska zasnovana je na Smernicama 2021 ESH/ESC.

* Definiția hipertensiunii arteriale se bazează pe orientările ghidului 2021 ESH/ESC.

**** An irregular heartbeat rhythm is defined as a rhythm that is 25 % less or 25 % more than the average rhythm detected while your monitor is measuring blood pressure.**

** Ebakorrapäraseks südame löökide rütmiks peetakse rütmi, mis on 25% aeglasem või 25% kiirem vererõhu mõõtmise ajal registreeritud keskmisest rütmist.

** Par neregulāru sirds darbības ritmu uzskata ritmu, kas ir par 25 % retāks vai 25 % biežāks nekā vidējais ritms, kāds noteikts, ar mēraparātu mērot asinsspiedienu.

** Neritmingas širdies plakimas – tai širdies plakimo ritmas, 25 % mažesnis arba didesnis už ritmo vidurkj, nustatytas matuokliu matuojant kraujospūdj.

** Неравномерен сърдечен ритъм се дефинира като сърдечен ритъм, който е 25% по-малко или 25% повече от средната стойност за сърдечен ритъм, отчетен от апарата по време на измерване на кръвното налягане.

** Nepravilan rad srca podrazumeva ritam rada srca koji se za 25% manje ili 25% više razlikuje od prosečnog ritma rada srca izmerenog za vreme merenja krvnog pritiska.

** Bătăile neregulate sunt definite printr-un ritm al bătăilor inimii care este cu 25% mai mic sau cu 25% mai mare decât ritmul mediu detectat în timp ce tensiometrul dumneavoastră măsoară tensiunea arterială.

*** The body movement function is disabled when a possibility of AFib or irregular heartbeat is detected during a measurement.

*** Keha liikumise tuvastamise funktsioon inaktiveeritakse, kui mõõtmisel tuvastatakse võimalik kodade virvendus või muu rütmihäire.

*** Кърмења кустибас функција ир атспѣјота, ја, веicot мѣришану AFib режимѣ, тѣк атклѣта мирдзаритмијас иеспѣјамѣба вѣи нерегулѣра сирдсѣарѣба.

*** Kūno judėjimo funkcija yra neaktyvi, kai matuojant „AFib“ režimu nustatoma prieširdžių virpėjimo tikimybė arba neritmingas širdies plakimas.

*** Функцията за движение на тялото е деактивирана, когато по време на измерване е открита вероятност за ПМ или неравномерен пулс.

*** Funkcija kretanja tela je onemogućena kada se tokom merenja detektuje mogućnost pojave AFib ili nepravilni otkucaji srca.

*** Funcția de detectare a mișcării corpului este dezactivată când există posibilitatea de prezentă a fibrilației atriale (AFib) sau dacă sunt detectate bătăi neregulate ale inimii în timpul unei măsurări.

Comparison Display (PRIOR Reading)

ET	Näitude võrdlemine (varasema näidu PRIOR kuvamine)
LV	Salīdzinošais skatījums (IEPRIEKŠĒJAIS mērijums)
LT	Palyginamasis rodmuo (ANKSTESNIS rodmuo)
BG	Показване на сравнение (ПРЕДХОДНО отчитане)
SR	Ekran za poređenje (PRETHODNO merenje)
RO	Afișajul de comparare (valoarea PRIOR)

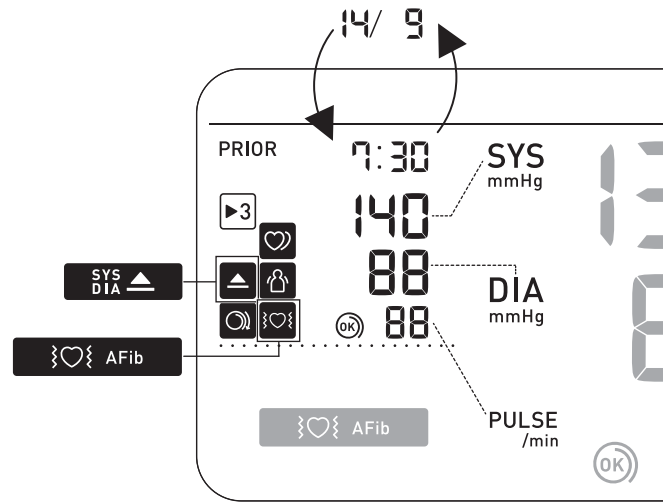

- ET** Mälufunktsioonide kasutamine
- LV** Atmiņas funkcijas lietošana
- LT** Atminties funkcijų naudojimas
- BG** Използване на функциите на паметта
- SR** Upotreba memorijskih funkcija
- RO** Utilizarea funcțiilor de memorie

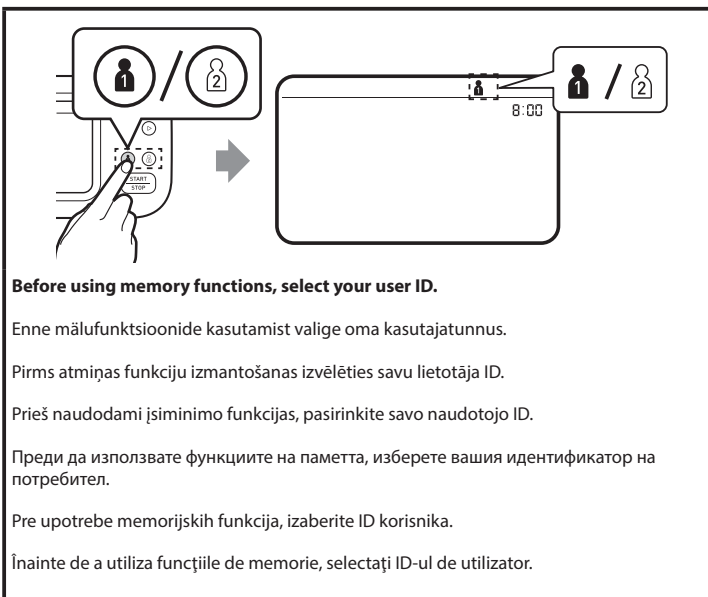



Readings Stored in Memory

ET Mällu talletatud näidud

LV Atmiņā saglabātie mērījumu rezultāti

LT Atmintyje išsaugoti rodmenys

BG Отчитания, запазени в паметта

SR Merenja sačuvana u memoriji

RO Valorile stocate în memorie

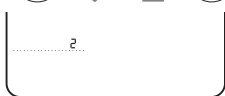
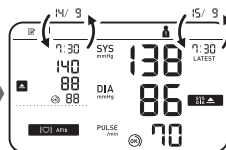
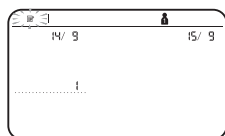
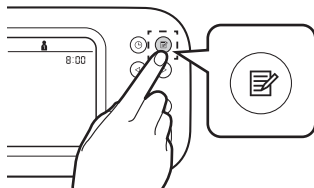

Stores up to 100 readings.

Salvestab kuni 100 näitu.

Var saglabāt līdz pat 100 mērījumu rezultātiem.

Išsaugo iki 100 rodmenų.

Запазва до 100 отчитания.

Čuva do 100 rezultata merenja.

Stochează până la 100 de valori de măsurare.



Individual TruRead Readings in Memory

ET

Mällu talletatud
individuaalsed režiimis
TruRead registreeritud näidud

LV

Atsevišķi TruRead mērījumi
atmiņā

LT

Individualūs „TruRead“
rodmenys atmintyje

BG

Отделни отчитания TruRead
в паметта



SR



Pojedinačna TruRead merenja
u memoriji

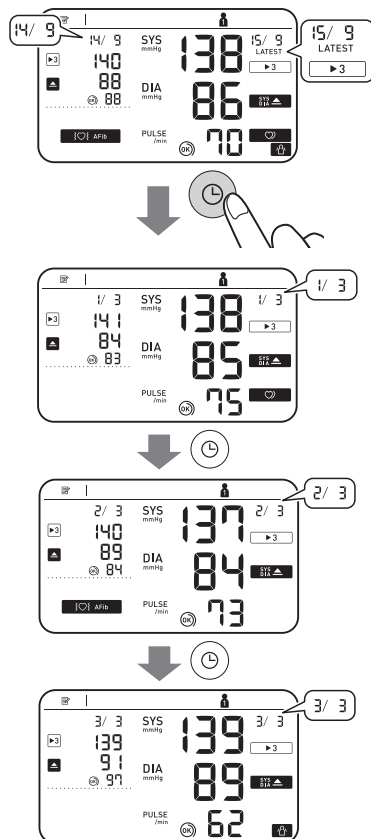

RO



Valorile TruRead individuale
din memorie







While viewing the reading taken in TruRead mode, press  to view the individual readings. Individual TruRead readings will appear with  symbol on the left for the past, and on the right for the latest readings.



Vajutage režiimis TruRead registreeritud näidu vaatamisel individuaalsete näitude kuvamiseks nuppu . Vasakul kuvatakse koos sümboliga  varasemaid režiimis TruRead registreeritud individuaalseid näite ja paremal viimast mõõtmistulemust.

Skatote TruRead režiimä veikto mērijumu, nospiediet , lai skatītu atsevišķos mērijumu rezultātus. Atsevišķie TruRead mērijumi tiks parādīti ar simbolu  kreisajā pusē — iepriekšējie mērijumi, bet pa labi — jaunākie mērijumi.

Peržiūrēdami „TruRead” režīmu uzfiksuoṭā rodmenj, paspauskite  ir peržiūrēkite individualius rodmenis. Individualūs „TruRead” rodmenys bus rodomi kartu su simboliu  kairėje buvusiams ir simboliu dešinėje naujausiams rodmenims.

Докато преглеждате отчитането, направено в режим TruRead, натиснете , за да видите отделните отчетени стойности. Отделните отчитания TruRead ще се показват със символ  – отляво за миналите отчетени стойности и отдясно за най-новите.

Dok pregledate merenje obavljeno u TruRead režimu, pritisnite  za prikaz pojedinačnih merenja. Pojedinačna TruRead merenja će se prikazati sa simbolom  na levoj strani za ranija merenja, a na desnoj strani za najskorija merenja.

În timp ce vizualizaṭi valoarea efectuată în modul TruRead, apăsaṭi pe  pentru a vizualiza valorile individuale. Valorile TruRead individuale vor apărea cu simbolul  pe partea stângă în cazul valorilor mai vechi, și cu acest simbol pe partea dreaptă în cazul celor mai recente valori.

- AVG Morning/Evening
- AVG Weekly Averages

ET Hommikused/õhtused nädala keskmised väärtused

LV Nedēļas vidējie rīta/vakara rezultāti

LT Per savaitę rytais / vakarais atliktų matavimų vidurkiai

BG Сутрешни/вечерни средни седмични стойности

SR Nedeljne jutarnje/večernje prosečne vrednosti

RO Valorile medii săptămânale de dimineață/seară

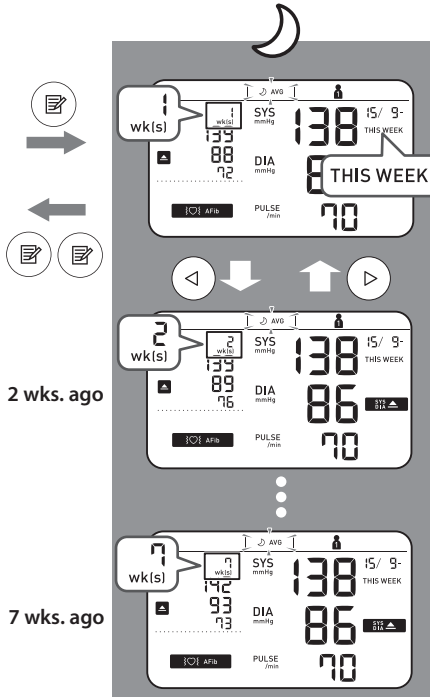
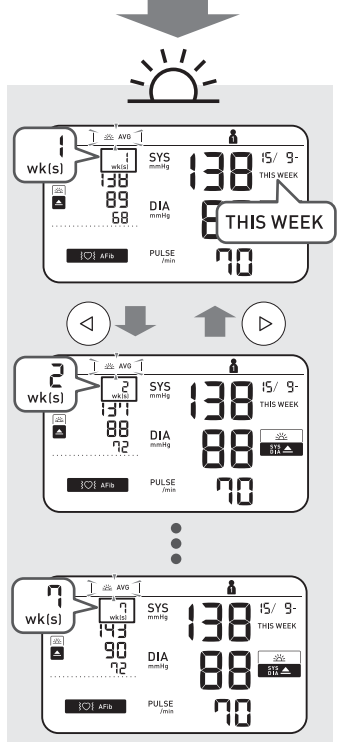
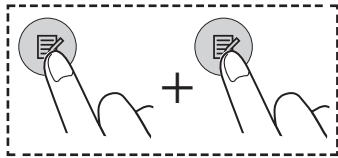



Appears if "SYS" is 135 mmHg or above and/or "DIA" is 85 mmHg or above in the morning weekly average.

Ilmub, kui nädala keskmine hommikune süstoolne vererõhk „SYS“ on 135 mmHg või kõrgem ja/või nädala keskmine hommikune diastoolne vererõhk „DIA“ on 85 mmHg või kõrgem.

Parädäs, ja nedēļas vidējais rīta rādījums „SYS“ ir 135 mmHg vai augstāks un/vai „DIA“ ir 85 mmHg vai augstāks.

Rodoma, jei rytinis savaitės vidurkis SYS yra 135 mm Hg arba didesnis ir (arba) DIA yra 85 mm Hg arba didesnis.

Показва се, ако „SYS“ е 135 mmHg или повече и/или „DIA“ е 85 mmHg или повече в сутрешната средна седмична стойност.

Prikazuje se ako je vrednost „SYS“ 135 mmHg ili veća i/ili ako je vrednost „DIA“ 85 mmHg ili veća za nedeljnu jutarnju prosečnu vrednost.

Apare dacă „SYS“ este de 135 mmHg sau mai mult și/sau „DIA“ este de 85 mmHg sau mai mult în media săptămânală de dimineață.

To know how to calculate weekly averages, refer to section 10 of the Instruction Manual 1.

Nädala keskmete arvutamist puudutavat teavet leiate kasutusjuhendi 1 jaotisest 10.

Lai uzzinātu, kā aprēķināt nedēļas vidējās vērtības, skatiet lietošanas instrukcijas 1. 10. sadaļu.

Kaip apskaičiuoti savaitės vidurkius skaitykite naudojimo instrukcijos Nr. 1 10 skyriuje.

За да разберете как да изчислявате средните седмични стойности, вижте раздел 10 от Ръководството за употреба 1.

Da biste saznali kako da izračunate nedeljne prosečne vrednosti, pogledajte odeljak 10 uputstva za upotrebu 1.

Pentru a afla modalitatea de calculare a mediilor săptămânale, consultați secțiunea 10 a manualului de instrucțiuni 1.



AVG

Average of the Latest 2 or 3 Readings Taken within a 10 Minute Span

ET

10 minuti jooksul tehtud mõõtmiste viimase kahe või kolme näidu keskmine

LV

Pēdējo 2 vai 3 mērījumu vidējie rezultāti, kas iegūti 10 minūšu laikā

LT

Paskutinių 2 ar 3 rodmenų, gautų per 10 minučių intervalą, vidurkis

BG

Средна стойност на последните 2 или 3 отчитания, направени в рамките на 10 минути

SR

Prosečna vrednost 2 ili 3 poslednja rezultata merenja obavljenih u periodu od 10 minuta

RO

Media ultimelor 2 sau 3 valori înregistrate într-un interval de 10 minute

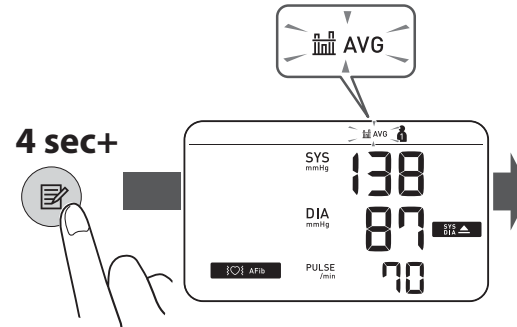



Deleting All Readings for 1 User

ET Kasutaja 1 kõigi näitude kustutamine

LV Visu mērījumu izdzēšana vienam lietotājam

LT Visų 1-ojo naudotojo rodmenų šalinimas

BG Изтриване на всички отчитания за 1 потребител

SR Brisanje svih rezultata merenja za 1 korisnika

RO Ștergerea tuturor valorilor înregistrate pentru 1 utilizator

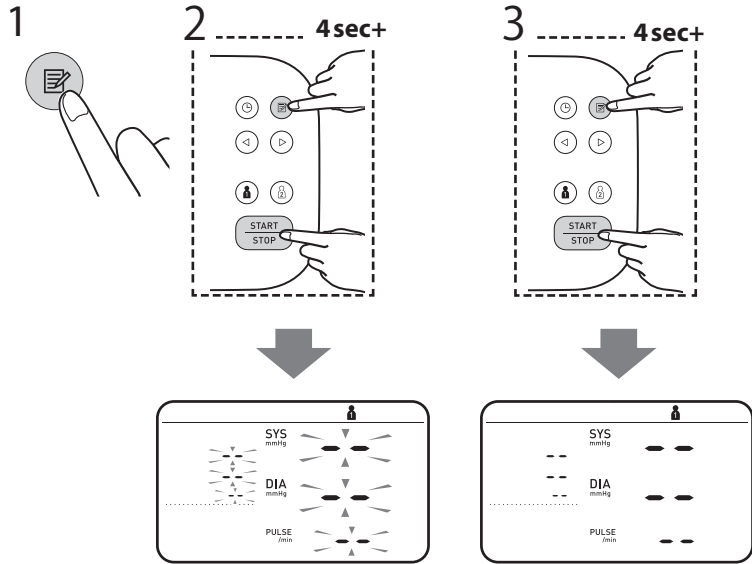

- ET** Vaikeseadete taastamine
- LV** Noklusējuma iestatījumu atjaunošana
- LT** Numatytųjų nuostatų atkūrimas
- BG** Възстановяване на фабричните стойности
- SR** Vraćanje na podrazumevana podešavanja
- RO** Restabilirea setărilor implicite

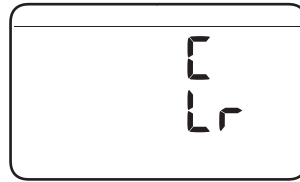
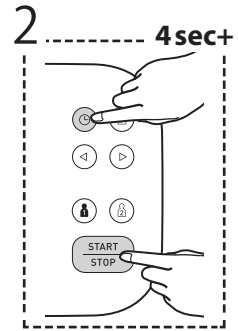
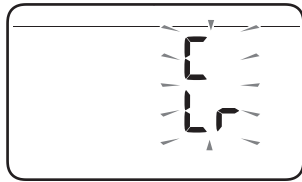
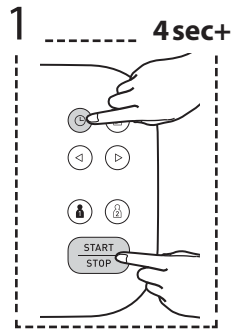

- ET Valikulised meditsiinilised lisatarvikud
- LV Papildu medicīniskie piederumi
- LT Pasirenkamieji medicininiai priedai
- BG Допълнителни медицински принадлежности
- SR Medicinska oprema po izboru
- RO Accesorii medicale opționale

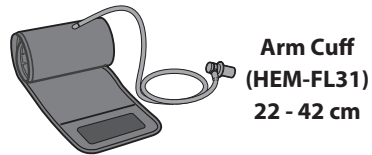

Arm Cuff
(HEM-FL31)
22 - 42 cm

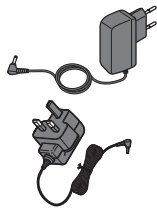

AC Adapter
(HHP-CM01)

(HHP-BFH01)

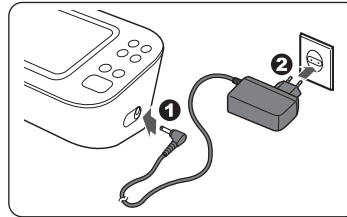

Do not throw the air plug away. The air plug can be applicable to the optional cuff.

Ärge visake õhuvooliku pistikut ära. Valikulise mansetiga võib õhuvooliku pistikut vaja minna.

Neizmetiet gaisa caurulītes uzgali. Gaisa caurulītes uzgali var izmantot papildu aprocei.

Neišmeskite oro tiekimo vamzdelio kištuko. Oro tiekimo vamzdelio kištukas gali tikti pasirenkamai rankovei.

Не изхвърляйте въздушната пробка. Въздушната пробка може да е приложима за допълнителния маншет.

Nemojte bacati utikač creva za vazduh. Utikač creva za vazduh može da bude primenljiv za opcionu manžetnu.

Nu aruncați conectorul de aer. Conectorul de aer poate fi compatibil cu manșonul opțional.

 Manufacturer Tootja Ražotājs	Gamintojas Производител Proizvođač Producător	OMRON HEALTHCARE Co., Ltd. 53, Kunotsubo, Terado-cho, Muko, KYOTO, 617-0002 JAPAN
 EU-representative	Esindaja Euroopa Liidus Pārstāvis Eiropas Savienībā Atstovybė ES šalyse	Представител за ЕС Predstavnik u EU Reprezentant pentru UE OMRON HEALTHCARE EUROPE B.V. Wegalaan 73, 2132 JD Hoofddorp, THE NETHERLANDS www.omron-healthcare.com
Importer in EU Importija ELi.	Importētājs ES Importuotojas ES šalyse	Вносител в ЕС Uvoznik za EU Importator în UE
Production facility Tootmissetevõte Ražotne	Gamybos įmonė Производствена база	Proizvodni pogon Unitate de producție OMRON HEALTHCARE MANUFACTURING VIETNAM CO., LTD. No.28 VSIP II, Street 2, Vietnam-Singapore Industrial Park II, Binh Duong Industry-Services-Urban Complex, Hoa Phu Ward, Thu Dau Mot City, Binh Duong Province, Vietnam
Subsidiaries Tütarettevõtjad Filiales Dukterinés bendrovės Филиали Podružnice Subsidiare	Importer in the United Kingdom and UK responsible person Ūhendkuningriiki importija ja vastutav isik ÜK-s Importētājs un atbildīgā persona Lielbritānijā Importuotojas Jungtinėje Karalystėje ir JK atsakingasis asmuo Вносител в Обединеното кралство и отговорно лице за Обединеното кралство Uvoznik u Ujedinjenom Kraljevstvu i odgovorna osoba u Ujedinjenom Kraljevstvu Importator în Regatul Unit și persoană responsabilă în Regatul Unit	OMRON HEALTHCARE UK LTD. Opal Drive, Fox Milne, Milton Keynes, MK15 0DG, UK www.omron-healthcare.com/distributors
		OMRON MEDIZINTECHNIK HANDELSGESELLSCHAFT mbH www.omron-healthcare.com/distributors
		OMRON SANTÉ FRANCE SAS www.omron-healthcare.com/distributors

Made in Vietnam / Valmistatud Vietnamis / Ražots Vjetnamā / Pagaminta Vietname / Произведено в Вьетнам / Proizvedeno u Vijetnamu / Fabricat în Vietnam

Issue Date / Väljaandmiskuupäev / Ražošanas datums / Išleidimo data / Дата на издаване / Datum izdavanja / Data publicării: 2023-12-15

Mască cosmetică coreeană pentru față cu ceramide, 30 ml

Manual de utilizare



CURE IN CERA-BIOME MASK

'Fără microplastice, PEG-uri, siliconi, parafină, alergeni, uleiuri minerale, sulfati.

Masca cremoasă cu formula CERA-BIOME hidratează în profunzime și întărește bariera naturală a pielii.

Mod de utilizare

Aplică masca uniform pe față. După 10-20 de minute, îndepărtează-o, iar esența rămasă tamponează-o ușor în piele

Ingredients.

Aqua, Glycerin, Caprylic/Capric Triglyceride, Ceramide NP, Ceramide AP, Lactobacillus Ferment. Bacillus Ferment, Aspergillus Ferment. Panthenol, Allantoin, Sodium Hyaluronate, Hydrolyzed Hyaluronic Acid, Hyaluronic Acid, Methylpropanediol, Hydroxypropyl Starch Phosphate, 1,2- Hexanediol, 04-22 Alcohols, Hydroxyacetoph enone, Cetearyl Alcohol. Hydrogenated Poly(C6-14 Olefin), 02-20 Alkyl Glucoside, Carbomer, Arginine, Helian thus Annuus Seed Oil. Betaine. Ethylhexylglycerin. Dipotassium Glycyrrhizate, Xanthan Gum. Disodium EDTA Pelargonium Graveolens Flower Oil. Hydrogenated Lecithin, Glucose, Sea Water. Butylene Glycol, Ulmus Campestris Bark Extract Glycine Max Seed Extract Polyglyceryl-10 Stearate, Lactobacillus Ferment Lysate. Rose Flower Oil, Citronellol

Manufactured for. GP Europe GmbH, Westhafenplatz 1. 60327, Frankfurt am Main, Germany

EU R.P. OBELIS S.A - Bd General, Wahis, 53, 1030 Brussels, Belgium